



Progetto co-finanziato dall'Unione Europea



MINISTERO  
DELL'INTERNO

# FONDO ASILO, MIGRAZIONE E INTEGRAZIONE 2014-2020

Obiettivo Specifico 2.Integrazione / Migrazione legale - Obiettivo nazionale 2. Integrazione - lett. h)  
Formazione civico linguistica



GUIDA ISMU

Marzo 2018

Costanza Bargellini, Daniela Frascoli, Paola Perrella

## La bottega delle idee

Attività ludiche per insegnare l'italiano  
in classi di adulti migranti

Con vocabolario illustrato



Costanza Bargellini  
Daniela Frascoli  
Paola Perrella

# La bottega delle idee

**Attività ludiche per insegnare l'italiano  
in classi di adulti migranti**

Con vocabolario illustrato



Fondazione Ismu  
Via Copernico, 1 - 20125 Milano  
Tel. 02.678779.1  
Fax. 02.67877979  
[www.ismu.org](http://www.ismu.org)

Illustrazioni di Camilla Gaetani  
Progetto grafico e impaginazione: Graphidea srl  
© Copyright Fondazione Ismu, Milano 2018

ISBN 9788864471631

Stampato nel 2018  
Presso Graphidea srl  
Via Gustavo Fara, 35 - Milano



*A tutte le scuole di italiano per stranieri  
capaci di accogliere docenti appassionati al loro lavoro  
in un contesto di serietà professionale,  
impegno didattico ed entusiasmo, premessa indispensabile  
per il benessere di insegnanti e studenti  
e per la nascita di tante nuove idee.*





## RINGRAZIAMENTI

Le proposte didattiche che qui presentiamo sono il frutto di una stretta collaborazione con i nostri colleghi del Centro di lingua e cultura Italiana per cittadini stranieri del Comune di Cologno Monzese (Milano), con i quali abbiamo condiviso molti momenti di programmazione, scambiando idee e riflessioni, in un clima di entusiasmo e allegria.

Per le attività che qui proponiamo, siamo particolarmente riconoscenti nei confronti di Antonella Bolzoni, Anna Cantatori, Maddalena Grigoletto, Marianna Impagnatiello e Martina Mambelli che hanno condiviso con noi le loro proposte e ci hanno permesso di sperimentarle e ricondividerle.

Un ringraziamento speciale a Camilla Gaetani che ha accolto la nostra richiesta e si è messa subito all'opera, arricchendo questa pubblicazione con le sue illustrazioni. Con un ritmo di lavoro davvero serrato è riuscita a realizzare immagini non solo efficaci, ma anche simpatiche e vivaci.

Ringraziamo infine la Fondazione Ismu che ha dato fiducia a questa proposta e l'ha sostenuta fino a farne una pubblicazione.

## LEGENDA



LIVELLO



OBIETTIVI



ATMOSFERA



MODALITÀ



DURATA



MATERIALE E PREPARAZIONE

# INTRODUZIONE

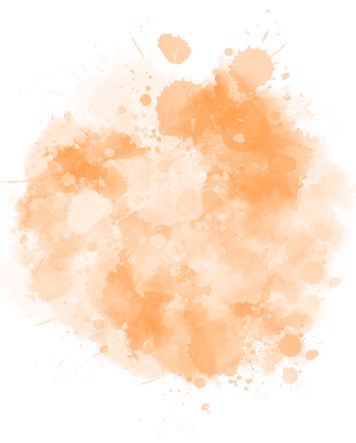

*Il profilo delle classi di studenti migranti, per le sue specificità, richiede la creazione di materiali sempre accuratamente mirati e adeguati. Per questa ed altre ragioni il lavoro di preparazione delle lezioni è sempre molto oneroso ed appesantisce ulteriormente il carico dei docenti, nonostante l'evidente aumento degli strumenti didattici pubblicati. Vengono chieste ricette pronte? A volte è giusto soddisfare questa necessità. A volte si deve. Qui lo facciamo, offrendo oltre 40 attività ludiche e un Vocabolario illustrato che nascono dall'esperienza concreta di chi lavora da molti anni come insegnante di italiano ad adulti migranti proprio in classi dal PreA1 all'A2.*

*Quali le caratteristiche delle nostre proposte?*

*Tutte le attività sono state sperimentate, personalmente e sul campo e sono state adattate al profilo specifico degli studenti. Da qui nascono le voci "Esempi" (parole o frasi già utilizzate e direttamente riproponibili) e "In pratica..." (suggerimenti, consigli, riflessioni).*

*Sono facili, facilmente comprensibili e facilmente realizzabili: le istruzioni sono dettagliate, gli obiettivi sono esplicitati anche per gli studenti; sono accompagnate da schemi che, a colpo d'occhio, offrono un'idea del setting e dell'attività stessa.*

*Sono piacevoli, divertenti e aiutano studenti e docenti a star bene in classe.*

*Alcune attività qui presentate, parzialmente modificate, sono forse già note: siamo debitori riconoscenti a docenti e pubblicazioni in Italia e all'estero.*

*Cosa offre in più questa pubblicazione?*

*Il Vocabolario illustrato con oltre 400 immagini semplici e simpatiche, ma non infantili, disponibili anche su web. Un numero importante che, tuttavia, ha richiesto una selezione che sappiamo non sempre condivisibile. Per questo abbiamo creato carte bianche, a disposizione per aggiungere le illustrazioni che servono. Immagini che saranno diverse a seconda dei contesti e delle necessità.*

*La bottega delle idee è chiusa? Al contrario! Queste sono solo 42 idee a partire dalle quali, chi ne ha voglia, potrà svilupparne altre.*

*Buon divertimento a tutti!*



# ALCUNI SUGGERIMENTI

- Sii entusiasta della lezione che hai preparato: se non diverte te, certamente non diventerà gli studenti. L'entusiasmo è contagioso, come la noia.
- Proponi tante attività ludiche e divertenti. Dimenticare che si sta imparando e ridere insieme fa un gran bene.
- Non avere fretta: procedi in modo graduale nella programmazione del corso.
- Non porti cento obiettivi, ma solo uno, al massimo due per l'intera lezione.
- Ricorda sempre agli studenti il senso e l'utilità di quello che si sta facendo. Se possibile tieni insieme a loro un diario del programma svolto per coinvolgerli e renderli consapevoli delle singole tappe e dell'intero percorso.
- Quando proponi le attività, cerca di dare sempre poche istruzioni semplici e chiare e prevedi lo spazio per l'esempio: aiuta gli studenti e aiuta anche te.
- Alla fine di ogni gioco dedica del tempo alla pronuncia delle parole e all'analisi degli errori. La riflessione sulla lingua è al centro del lavoro, ma durante il gioco è importante non interrompere l'atmosfera di competizione e di allegria che si crea.
- A fine lezione cerca sempre di prevedere un piccolo spazio per un'attività divertente e leggera: imparare l'italiano, magari dopo una giornata di lavoro, è faticoso.
- Cerca di parlare il meno possibile e fai in modo che siano i gruppi di lavoro a produrre lingua, ragionando insieme sulle cose.
- Gratifica gli studenti, con parole di apprezzamento, ogni qualvolta dimostrano di raggiungere gli obiettivi. È più importante la progressione di ciascuno che il raggiungimento di uno standard comune.
- Proponi attività che ti consentano di far emergere informazioni sui singoli studenti in modo da conoscerli e farli conoscere sempre meglio: dove abitano, quali amici frequentano, come è composta la loro famiglia, cosa fanno la domenica, come è fatta la loro casa, quali occasioni hanno di parlare l'italiano... È molto importante per almeno tre motivi: avere sempre più chiaro il profilo della classe per riuscire a proporre lezioni sempre più efficaci; favorire il nascere di nuove relazioni tra gli studenti; creare un buon gruppo classe, premessa indispensabile per insegnare.
- Disponi i banchi a isolotti e di volta in volta sposta gli studenti in modo che si creino gruppi nuovi ed eterogenei.
- Produci insieme alla classe materiali da appendere ai muri. È molto utile per tenere traccia del lavoro svolto durante il percorso e per "sentirsi a casa".
- Non perdere tempo a cercare immagini su internet e inizia ad usare quelle di questa pubblicazione. Le abbiamo create proprio per semplificarti la vita e facilitare la programmazione.
- Per le produzioni scritte proponi la correzione a coppie, di gruppo o alla lavagna, chiedendo agli studenti di farsi attori in prima persona del loro apprendimento. È un'ottima strategia per far riflettere sulla lingua.
- Nella tua vita quotidiana guardati sempre intorno alla ricerca di materiali utilizzabili nel contesto scolastico: volantini pubblicitari dei supermercati, giochi in scatola, fotografie, tutto può trasformarsi in materiale didattico nuovo e stimolante.

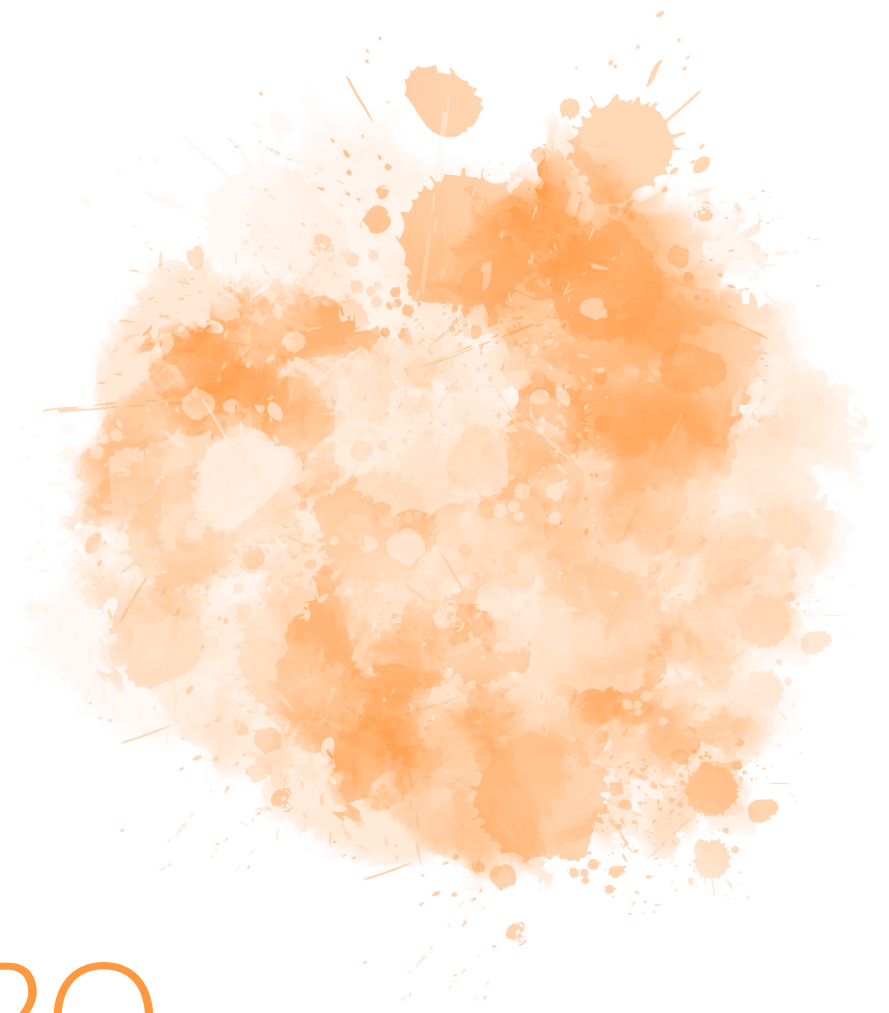

# QUADRO DI SINTESI

| N° | ATTIVITÀ                     | LIVELLO           | OBIETTIVI   | ATMOSFERA       | MODALITÀ         | DURATA | PAG |
|----|------------------------------|-------------------|---|-----------------|------------------|--------|-----|
| 1  | I numeri                     | PreA1<br>A1       | Rinforzo del lessico:<br>i numeri.  | Sfida           | A squadre        | Media  | 14  |
| 2  | Il serpente<br>di parole     | PreA1<br>A1       | Rinforzo di aree<br>lessicali a scelta.   | Sfida           | A squadre        | Breve  | 15  |
| 3  | Dal Caos<br>alla Terra       | PreA1<br>A1<br>A2 | Rinforzo del lessico: i Paesi<br>di provenienza degli studenti.<br>Ortografia e fonetica.<br>Reciproca conoscenza.                                  | Sfida           | A squadre        | Media  | 16  |
| 4  | Detta<br>l'immagine          | PreA1<br>A1<br>A2 | Rinforzo di aree lessicali a scelta.<br>Ortografia e fonetica.  | Sfida           | A squadre        | Media  | 17  |
| 5  | Il telefono<br>senza fili    | PreA1<br>A1<br>A2 | Rinforzo di aree lessicali a scelta.<br>Ortografia e fonetica.  | Sfida           | A squadre        | Media  | 18  |
| 6  | La rete<br>di lana           | PreA1<br>A1<br>A2 | Rinforzo dell'uso di<br>"mi piace"/"mi piacciono"<br>(A1/A2).<br>Reciproca conoscenza<br>(PreA1/A1/A2).   | Fare<br>insieme | Classe<br>intera | Media  | 19  |
| 7  | La valigia<br>misteriosa     | PreA1<br>A1<br>A2 | Rinforzo del lessico:<br>abbigliamento, accessori e calzature.<br>(PreA1/A1/A2).<br>Gli articoli determinativi<br>(A1/A2).                          | Sfida           | A squadre        | Media  | 20  |
| 8  | Lettere<br>alla lavagna      | PreA1<br>A1<br>A2 | Rinforzo di aree lessicali a scelta.<br>Ortografia e fonetica.  | Sfida           | A squadre        | Breve  | 21  |
| 9  | Non bastonarmi!              | PreA1<br>A1<br>A2 | Favorire la conoscenza reciproca:<br>i nomi dei compagni.   | Fare<br>insieme | Classe<br>intera | Breve  | 22  |
| 10 | Quale scelgo?                | PreA1<br>A1<br>A2 | Fonetica e ortografia.  | Fare<br>insieme | Classe<br>intera | Breve  | 23  |
| 11 | Fammi<br>una domanda!        | A1                | Rinforzo delle funzioni comunicative<br>previste per il livello A1.<br>Rinforzo della forma interrogativa.<br>Rinforzo del lessico di diverse aree. | Fare<br>insieme | Classe<br>intera | Media  | 24  |
| 12 | Rubabandiera<br>con i colori | A1                | Rinforzo del lessico:<br>i colori e il cibo<br>(frutta, verdura, etc...).   | Sfida           | A squadre        | Media  | 32  |

| N° | ATTIVITÀ                 | LIVELLO  | OBIETTIVI   | ATMOSFERA       | MODALITÀ         | DURATA | PAG |
|----|--------------------------|----------|---|-----------------|------------------|--------|-----|
| 13 | Di chi è?                | A1<br>A2 | Rinforzo del verbo "essere".<br>Concordanza articolo/sostantivo/<br>aggettivo possessivo<br>di prima, seconda<br>e terza persona singolare.<br>Rinforzo dell'uso del pronome<br>dimostrativo "questo".<br>Reciproca conoscenza. | Fare<br>insieme | Classe<br>intera | Breve  | 33  |
| 14 | Ecco<br>casa mia!        | A1<br>A2 | Rinforzo delle locuzioni<br>preposizionali (lontano da/<br>vicino a, dietro/davanti a...).<br>Rinforzo del lessico: la casa.  | Cooperazione    | A gruppi         | Lunga  | 34  |
| 15 | Fai<br>un passo avanti!  | A1<br>A2 | Fonetica  | Sfida           | A squadre        | Media  | 35  |
| 16 | Filo intorno<br>al dito  | A1<br>A2 | Rinforzo della<br>competenza comunicativa:<br>presentarsi (A1)/<br>raccontare e descrivere (A2).<br>Ripasso del<br>presente indicativo (A1)/<br>passato prossimo (A2).  | Fare<br>insieme | Classe<br>intera | Media  | 36  |
| 17 | Il formaparle            | A1<br>A2 | Rinforzo dell'abilità<br>di comprensione:<br>la descrizione di oggetti<br>con le espressioni<br>"serve per"/"si usa per".<br>Ripasso di aree lessicali a scelta.<br>Ortografia e fonetica.                                      | Sfida           | A squadre        | Media  | 37  |
| 18 | Il gioco<br>dei verbi    | A1<br>A2 | Rinforzo delle tre coniugazioni<br>dei verbi al presente (A1)/<br>al passato prossimo (A2).   | Sfida           | A squadre        | Media  | 38  |
| 19 | Il gioco<br>delle sedie  | A1<br>A2 | Morfosintassi:<br>la costruzione della frase.<br>Rinforzo di aree lessicali a scelta.<br>Ortografia e fonetica.   | Sfida           | Classe<br>intera | Lunga  | 39  |
| 20 | L'identità<br>misteriosa | A1<br>A2 | Formulare domande.<br>Compilare un modulo<br>con i dati anagrafici.<br>Reciproca conoscenza.  | Fare<br>insieme | A coppie         | Media  | 40  |
| 21 | La patata<br>bollente    | A1<br>A2 | Rinforzo di aree lessicali<br>a scelta.   | Sfida           | A squadre        | Media  | 42  |



| N° | ATTIVITÀ   | LIVELLO  | OBIETTIVI  | ATMOSFERA       | MODALITÀ                           | DURATA | PAG |
|----|--|----------|--|-----------------|------------------------------------|--------|-----|
| 22 | La sagoma  | A1<br>A2 | Rinforzo del lessico: il corpo umano.  | Sfida           | A squadre                          | Media  | 43  |
| 23 | La sfilata                                       | A1<br>A2 | Rinforzo del lessico:<br>l'abbigliamento e i colori (A1/A2);<br>gli aggettivi e le espressioni<br>per descrivere un vestito:<br>a righe/a pois/a quadretti, etc.;<br>i tessuti: lana, cotone,<br>seta, etc... (A2).<br>Concordanza articolo/sostantivo/<br>aggettivo (A2). | Fare<br>insieme | Classe<br>intera                   | Lunga  | 46  |
| 24 | Le tombole:<br>professioni,<br>luoghi,<br>azioni | A1<br>A2 | Rinforzo del lessico:<br>le professioni,<br>i luoghi della città, le azioni.   | Fare<br>insieme | Classe<br>intera                   | Media  | 49  |
| 25 | Memory   | A1<br>A2 | Ripasso dell'uso dell'articolo<br>determinativo: concordanza<br>articolo/sostantivo.   | Sfida           | A squadre                          | Media  | 52  |
| 26 | Spalle<br>alla lavagna                           | A1<br>A2 | Formulare domande.<br>Rinforzo di aree lessicali<br>a scelta.  | Sfida           | A squadre                          | Media  | 53  |
| 27 | Ti piacciono i tuoi<br>vicini?                   | A1<br>A2 | Rinforzo del lessico: la descrizione<br>fisica e l'abbigliamento.<br>Concordanza articolo/<br>sostantivo/aggettivo.<br>Reciproca conoscenza.   | Fare<br>insieme | Classe<br>intera                   | Media  | 54  |
| 28 | Trova<br>l'azione                                | A1<br>A2 | Rinforzo del lessico:<br>le azioni.  | Sfida           | A squadre                          | Media  | 55  |
| 29 | Assaggia<br>e dimmi com'è                        | A2       | Esprimere gusti e preferenze:<br>uso di "mi piace"/<br>"mi piacciono"/"preferisco".<br>Concordanza<br>sostantivo/aggettivo.<br>Rinforzo del lessico:<br>gli aggettivi per descrivere i cibi<br>(salato, dolce, amaro ...).   | Fare<br>insieme | Classe<br>intera                   | Media  | 56  |
| 30 | Buttiamo<br>il passato                           | A2       | Rinforzo dell'uso<br>delle tre coniugazioni dei verbi<br>al passato prossimo.  | Sfida           | A squadre                          | Lunga  | 57  |
| 31 | Copie d'autore                                   | A2       | Dare e comprendere istruzioni.<br>Rinforzo del verbo<br>"dovere" + infinito.   | Cooperazione    | A gruppi<br>e poi<br>classe intera | Lunga  | 58  |

| N° | ATTIVITÀ                     | LIVELLO | OBIETTIVI   | ATMOSFERA    | MODALITÀ                     | DURATA | PAG |
|----|------------------------------|---------|---|--------------|------------------------------|--------|-----|
| 32 | Cose passate                 | A2      | Rinforzo dell'uso delle tre coniugazioni dei verbi al passato prossimo. Reciproca conoscenza.                                 | Fare insieme | Classe intera                | Lunga  | 59  |
| 33 | Dimmi quando, quando, quando | A2      | Formulare frasi usando connettivi temporali. Rinforzo del lessico: gli stati d'animo e le emozioni. Reciproca conoscenza.     | Fare insieme | Classe intera e poi a coppie | Media  | 61  |
| 34 | Dove vai?                    | A2      | Rinforzo dell'uso delle preposizioni IN/A/DA con il verbo "andare". Rinforzo del lessico: i luoghi della città.               | Fare insieme | Classe intera                | Media  | 62  |
| 35 | Il messaggio                 | A2      | Formulare un invito e la relativa risposta.   | Fare insieme | Classe intera                | Media  | 64  |
| 36 | Il mio compagno è...         | A2      | Rinforzo del lessico: gli aggettivi della personalità. Reciproca conoscenza.  | Fare insieme | Classe intera                | Media  | 66  |
| 37 | Indovina la mia storia       | A2      | Formulare frasi al presente indicativo e al passato prossimo. Reciproca conoscenza.   | Fare insieme | Classe intera                | Breve  | 67  |
| 38 | La frase che cresce          | A2      | Morfosintassi: la costruzione della frase. Ortografia.  | Cooperazione | Classe intera                | Media  | 68  |
| 39 | La staffetta delle parole    | A2      | Morfosintassi: la costruzione della frase. Ortografia e fonetica.   | Cooperazione | A squadre                    | Media  | 69  |
| 40 | Conosci i tuoi compagni?     | A2      | Formulare domande. Rinforzo dei verbi delle tre coniugazioni. Reciproca conoscenza.   | Fare insieme | A coppie                     | Media  | 70  |
| 41 | Lui com'è?                   | A2      | Formulare frasi usando connettivi temporali/causali. Rinforzo del lessico: gli stati d'animo, gli stati fisici e le emozioni. | Fare insieme | Classe intera                | Media  | 71  |
| 42 | Scambio di identità          | A2      | Formulare domande relative alla presentazione di qualcuno. Rinforzo del lessico: i dati anagrafici. Reciproca conoscenza.     | Fare insieme | Classe intera                | Media  | 72  |





ATTIVITÀ

# 1 I NUMERI



PreA1, A1



Sfida



A squadre



Media



**Per l'insegnante** Rinforzo del lessico: i numeri.  
**Per gli studenti** Ripassiamo i numeri.



**Materiali** Cartoncini e pennarelli  
**Preparazione** Prepara un numero di cartoncini A5 pari al numero dei tuoi studenti e scrivi un elenco di numeri di almeno 4 cifre.

## L'ATTIVITÀ IN BREVE

Divisi in squadre, gli studenti, ciascuno con il proprio cartoncino, devono disporsi per formare il numero richiesto.

## L'ATTIVITÀ PASSO PER PASSO

- Dividi la classe in squadre di 4/5 persone e distribuisce a ciascuno studente un cartoncino.
- Fai scrivere un numero su ogni cartoncino: se i gruppi sono da 4, fai scrivere i numeri da 0 a 3; se i gruppi sono da 5, numeri da 0 a 4, etc...
- Al via di' un numero, per esempio 321.
- Gli studenti di ciascuna squadra devono disporsi nell'ordine giusto. Coloro che hanno numeri che non servono (nel caso del 321, il numero 0 e il numero 4) si dispongono in cima o in fondo con il cartoncino girato.
- La prima squadra che finisce ottiene 1 punto.
- Dedica del tempo alla rilettura collettiva dei numeri che gli studenti hanno composto e in particolare a quelli che sono stati composti in modo sbagliato.

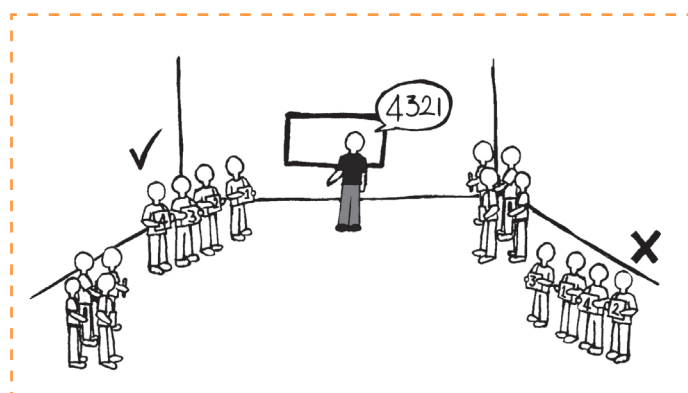

## IN PRATICA...

Per i livelli più alti è possibile lavorare con numeri più complessi.

# 2

# IL SERPENTE DI PAROLE



PreA1, A1



Sfida



A squadre



Breve



**Per l'insegnante** Rinforzo di aree lessicali a scelta.  
**Per gli studenti** Ripassiamo le parole che abbiamo studiato.



**Materiali** Immagini tratte dal **Vocabolario illustrato**, forbici, scotch e un timer.  
**Preparazione** Seleziona e ritaglia dal **Vocabolario illustrato** le immagini dell'area lessicale/aree lessicali che intendi ripassare e attaccale su una parete, una sotto l'altra, numerandole in modo tale che siano in successione.

## L'ATTIVITÀ IN BREVE

Gli studenti, divisi in due squadre, devono dire, uno dopo l'altro, i nomi delle immagini appese in successione su una parete della classe.

## L'ATTIVITÀ PASSO PER PASSO

- Dividi gli studenti in 2 squadre (A e B) e disponili su due file seduti uno dietro l'altro.
- Spiega che farete una gara di velocità.
- Stabilita la prima squadra che inizierà il gioco, parte il timer e, a turno, gli studenti devono dire i nomi delle immagini, cominciando dalla numero 1.
- Se uno studente sbaglia o non si ricorda il nome di un'immagine, il giro si ferma e si ricomincia da capo.
- Quando la squadra termina tutto il giro, si ferma il timer.
- Cambia l'ordine delle immagini o attaccane altre relative a una diversa area lessicale e fai ripartire il gioco con la seconda squadra.
- Vince la squadra che dice tutti i nomi nel minor tempo.

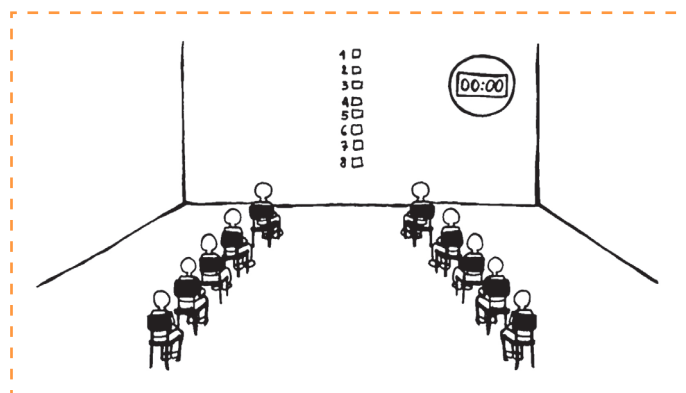



# 3

# DAL CAOS ALLA TERRA



PreA1, A1, A2



Sfida



A squadre



Media



**Per l'insegnante**

Rinforzo del lessico: i Paesi di provenienza degli studenti. Ortografia e fonetica. Reciproca conoscenza.

**Per gli studenti**

Impariamo a scrivere e a dire correttamente i nomi dei nostri Paesi. Conosciamo meglio i nostri compagni.



**Materiali**

**Preparazione**

Planisfero o in alternativa un mappamondo.

Individua le lettere che compongono i nomi dei Paesi d'origine dei tuoi studenti e scrivile su un foglio.

## L'ATTIVITÀ IN BREVE

Gli studenti, divisi in squadre, utilizzano i gruppi di lettere o le lettere scritte alla lavagna per formare i nomi dei loro Paesi di provenienza.

## L'ATTIVITÀ PASSO PER PASSO

- Dividi la classe in squadre di 3/4 persone.
- Scrivi alla lavagna le lettere che formano i nomi dei Paesi dei tuoi studenti. Non riscrivere le lettere che hai già e che puoi riutilizzare per ogni parola successiva (se scegli ALGERIA e GAMBIA le lettere che ti servono sono A, L, G, E, R, I, A, B, M).
- Ogni squadra, in un tempo stabilito, deve scrivere su un foglio il maggior numero di nomi di Paesi solo con le lettere scritte alla lavagna.
- 2 punti per ogni parola scritta correttamente;  
1 punto per ogni parola individuata, ma non corretta ortograficamente.
- Dedica del tempo all'analisi degli errori e all'individuazione dei Paesi sul planisfero o sul mappamondo.

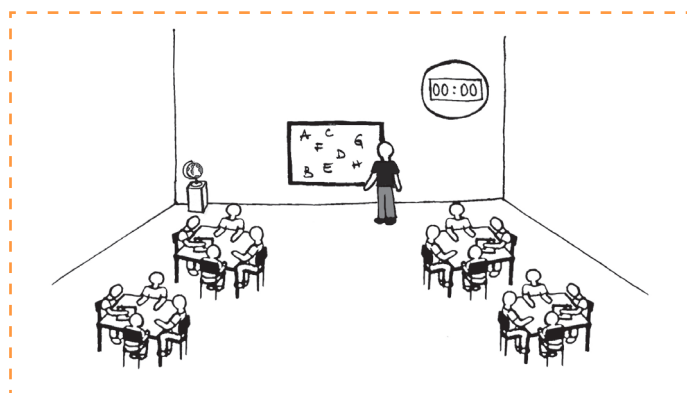

## IN PRATICA...

È importante, quando si leggono i nomi dei Paesi composti con le lettere, farli individuare sul planisfero dagli studenti provenienti da quello Stato che, in questo modo, si sentiranno valorizzati. Se hai una classe con studenti dalla provenienza geografica omogenea, aggiungi altri nomi di Stati che contengano suoni su cui vuoi lavorare.

# 4

# DETTA L'IMMAGINE



PreA1, A1, A2



Sfida



A squadre



Media



**Per l'insegnante**  
**Per gli studenti**

Rinforzo di aree lessicali a scelta. Ortografia e fonetica.

Ripassiamo le parole che abbiamo studiato e impariamo a pronunciarle e a scriverle correttamente.



**Materiali**  
**Preparazione**

Immagini tratte dal **Vocabolario illustrato**, forbici e scotch.

Cerca nel **Vocabolario illustrato** 8/10 immagini. Stampane tante copie quanti sono i gruppi. Ritagliale e incollale, numerandole, su un foglio una sotto l'altra in un ordine diverso per ogni squadra.

## L'ATTIVITÀ IN BREVE

Uno studente per squadra corre verso la parete dove è appeso il foglio con le immagini, guarda un'immagine e torna a dettarne il nome ai compagni che lo devono scrivere correttamente.

## L'ATTIVITÀ PASSO PER PASSO

- Dividi la classe in 4 squadre.
- Sulla parete opposta a ciascuna squadra appendi i fogli con le immagini.
- A turno uno studente di ciascuna squadra corre a guardare la prima figura e torna a dettare il nome alla squadra che lo deve scrivere correttamente. E così fanno tutti.
- Il gioco si conclude quando una squadra ha "dettato" tutte le immagini.
- A quel punto ogni squadra stacca dalla parete il suo foglio e lo passa, insieme all'elenco scritto, a una delle altre squadre, che attribuirà il punteggio: 2 punti per ogni parola esatta, scritta in modo corretto; 1 punto per ogni parola esatta, scritta non correttamente.
- Alla fine del gioco dedica del tempo alla pronuncia delle parole e all'analisi degli errori.

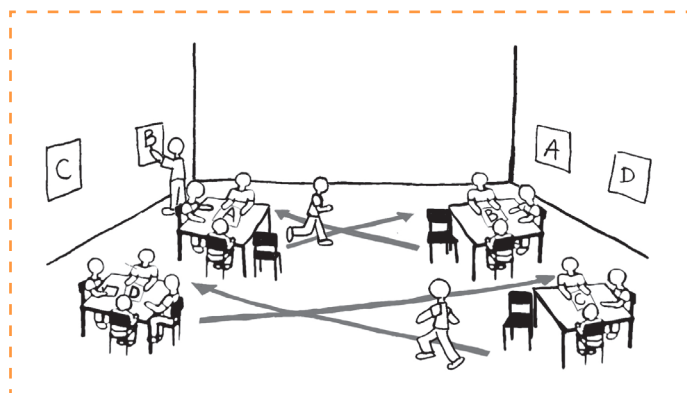

## IN PRATICA...

Questa attività può essere utile per coinvolgere anche studenti analfabeti: si tratta infatti di "leggere" immagini e non parole. Nella fase di scrittura potranno essere aiutati dagli altri compagni.

Per i livelli A1 e A2 le immagini possono essere sostituite da frasi, numerate e scritte una sotto l'altra. In questo caso fai in modo che le parole siano ben distanti l'una dall'altra così da risultare ben leggibili.

# 5

# IL TELEFONO SENZA FILI



PreA1, A1, A2



Sfida



A squadre



Media



**Per l'insegnante**  
**Per gli studenti**

Rinforzo di aree lessicali a scelta. Ortografia e fonetica.  
Ripassiamo le parole che abbiamo studiato e impariamo a pronunciarle e a scriverle correttamente.



**Materiali**  
**Preparazione**

2/3 fogli A4, scotch e pennarelli.  
Scegli una decina di parole su cui hai lavorato a lungo.

## L'ATTIVITÀ IN BREVE

Gli studenti sono divisi in squadre e disposti su file. L'insegnante bisbiglia nell'orecchio degli ultimi studenti delle file una parola che deve passare di bocca in bocca fino ai primi che dovranno scriverla su un foglio.

## L'ATTIVITÀ PASSO PER PASSO

- Dividi la classe in squadre dello stesso numero di studenti e disponi ciascuna squadra in fila indiana.
- Sulla parete della lavagna attacca un foglio bianco di fronte ad ogni fila.
- Vai dall'ultimo di ogni fila e bisbiglia nell'orecchio la parola misteriosa.
- Al tuo via la parola deve passare di bocca in bocca fino al primo che andrà a scriverla sul foglio.
- Controlla le parole e attribuisce il punteggio: 2 punti alla squadra che per prima scrive la parola correttamente; 1 punto alle altre squadre solo se la parola è scritta correttamente.
- A questo punto tutti scorrono di un posto, chi ha scritto la parola va in fondo alla fila e il gioco ricomincia.
- Dedica del tempo alla pronuncia delle parole e all'analisi degli errori.

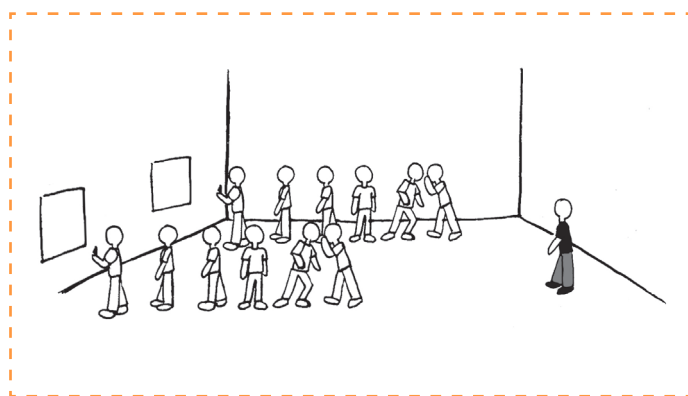

## IN PRATICA...

Per un livello più alto è possibile bisbigliare intere frasi anziché singole parole.

# 6

# LA RETE DI LANA



PreA1, A1, A2



Fare insieme



Classe intera



Media



**Per l'insegnante**  
**Per gli studenti**

Rinforzo dell'uso di "mi piace"/"mi piacciono" (A1/A2). Reciproca conoscenza (PreA1/A1/A2). Impariamo a usare "mi piace"/"mi piacciono" (A1/A2). Conosciamo i nomi dei compagni e i loro gusti (A1/A2). Conosciamo i nomi dei compagni e i Paesi di provenienza (PreA1).



**Materiali**  
**Preparazione**

Un gomitolo di lana  
Nessuna

## L'ATTIVITÀ IN BREVE

Gli studenti, seduti in cerchio, dicono il proprio nome e una cosa che gli piace o gli piace fare; nel frattempo si lanciano il gomitolo di lana. Quando il giro è terminato e si è creata una rete di fili intrecciati, si rifà il percorso opposto con l'obiettivo di ricordarsi i nomi e i gusti espressi dai compagni.

## L'ATTIVITÀ PASSO PER PASSO

- Disponi le sedie in cerchio e fai sedere tutti gli studenti.
- Dai il gomitolo di lana a uno studente che dice il suo nome e che cosa gli piace o gli piace fare (come per esempio: "Mi piace la pizza"/"Mi piace andare in bicicletta"); poi, tenendo il gomitolo a un capo, lo lancia a un altro compagno.
- Il nuovo compagno deve ripetere l'operazione: si presenta, dice una sua preferenza e lancia il gomitolo a un terzo compagno, e così via.
- Quando tutti sono stati raggiunti dal gomitolo e si è formata una rete, fai fare il percorso opposto: l'ultimo studente lancia il gomitolo, non tenendo più il filo, al penultimo ma prima deve dire il nome e le preferenze del compagno.
- Il penultimo farà la stessa cosa con il terzultimo e così via, fino a che si disfa la rete e il gomitolo torna al primo studente che lo ha lanciato.

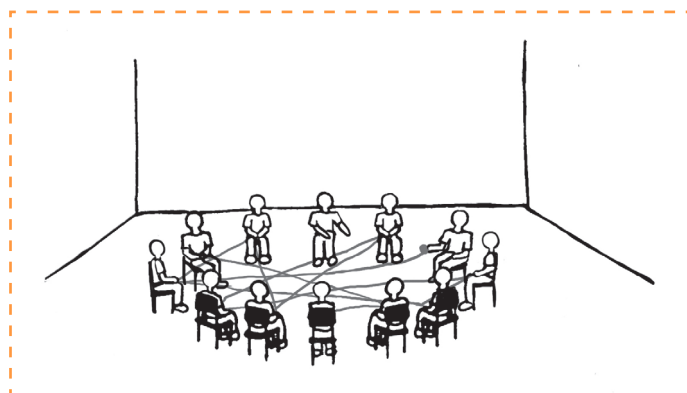

## IN PRATICA...

Con gli studenti di livello PreA1 puoi semplicemente far dire il nome e il Paese di provenienza.

# 7

# LA VALIGIA MISTERIOSA



PreA1, A1, A2



Sfida



A squadre



Media



**Per l'insegnante**

Rinforzo del lessico: abbigliamento, accessori e calzature (PreA1/A1/A2). Gli articoli determinativi (A1/A2).

**Per gli studenti**

Ripassiamo i nomi di vestiti, accessori e calzature (PreA1/A1/A2). Ripassiamo gli articoli determinativi (A1/A2).



**Materiali**

3/4 fotografie con i seguenti luoghi/ambienti: mare, montagna, città d'arte, festa di matrimonio; un timer.

**Preparazione**

Scegli alcune fotografie (puoi trovarle in internet o su riviste) che raffigurino chiaramente i luoghi/ambienti sopra citati da mettere ciascuna in una busta chiusa insieme a un foglio con specifiche indicazioni (vedi alla voce **Esempi**).

## L'ATTIVITÀ IN BREVE

Gli studenti, divisi in 4 gruppi, ricevono una busta con le fotografie sopra indicate e scrivono su un foglio i nomi dei capi d'abbigliamento, degli accessori e delle calzature che metterebbero in valigia per fare un viaggio con quella meta.

## L'ATTIVITÀ PASSO PER PASSO

- Dividi la classe in 4 gruppi e fai pescare ad ognuno una busta con le fotografie.
- Di' loro che faranno un viaggio nel luogo della fotografia e che quindi devono preparare la valigia: devono scrivere su un foglio i nomi dei capi d'abbigliamento, degli accessori e delle calzature che pensano di portare. Specifica anche quanto tempo hanno a disposizione per farlo.
- Allo scadere del tempo, ritira i fogli che riconsegnerai ai gruppi in modo che nessuno abbia il proprio.
- A questo punto i gruppi devono correggere quanto scritto dai compagni, facendo attenzione agli articoli (A1/A2). Devono anche indovinare la meta del viaggio.
- Alla fine i fogli vengono riconsegnati ai gruppi che li hanno scritti i quali ricontrolleranno gli errori commessi.

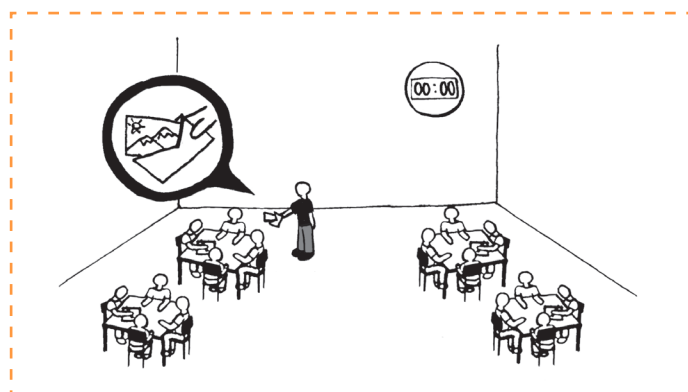

## ESEMPI

1. **Per le foto del mare/montagna/città d'arte** - Hai vinto un weekend al mare/montagna/città d'arte. Cosa metti in valigia? Scrivi un elenco di tutti i vestiti, gli accessori e le calzature che porti con te. Attenzione: devi usare l'articolo determinativo (solo per A1/A2). Puoi scegliere se la valigia è di un uomo o di una donna.
2. **Per la foto del matrimonio** - Un tuo amico/a si sposa e ti ha invitato al suo matrimonio. La città dove si sposa è lontana e la festa dura due giorni. Cosa metti in valigia? Scrivi un elenco di tutti i vestiti, gli accessori e le calzature che porti con te. Attenzione: devi usare l'articolo determinativo (solo per A1/A2). Puoi scegliere se la valigia è di un uomo o di una donna.

# 8

# LETTERE ALLA LAVAGNA



PreA1, A1, A2



Sfida



A squadre



Breve



**Per l'insegnante**  
**Per gli studenti**

Rinforzo di aree lessicali a scelta. Ortografia e fonetica.

Ripassiamo le parole che abbiamo studiato. Impariamo a scriverle e a pronunciarle correttamente.



**Materiali**  
**Preparazione**

Un timer

Scegli 5/10 parole su cui vuoi lavorare, attinenti ad un ambito lessicale specifico (casa, lavoro...) o a un argomento grammaticale (avverbi, verbi, aggettivi...). Puoi anche decidere di lavorare con parole con gruppi di lettere di difficile pronuncia (CH, SC, GN, GL, GH...) o con le doppie.

## L'ATTIVITÀ IN BREVE

Gli studenti, divisi in squadre, formano parole a partire da lettere sparse o gruppi di lettere.

## L'ATTIVITÀ PASSO PER PASSO

- Dividi la classe in squadre di 3/4 persone.
- Scrivi alla lavagna le parole su cui vuoi lavorare scomponendole in lettere o in gruppi di lettere (digrammi/trigrammi o doppie). Non riscrivere le lettere che hai già e che puoi riutilizzare per ogni parola successiva (se scegli "CASA" e "COSA" le lettere che ti servono sono: C A O S A).
- Ogni squadra, in un tempo stabilito, deve scrivere su un foglio il maggior numero di parole solo con le lettere scritte alla lavagna (se c'è una sola T non si può scrivere LETTO).
- Allo scadere del tempo ogni squadra legge le sue parole mentre il resto della classe ne verifica la correttezza.
- 2 punti per ogni parola scritta correttamente; 1 punto per ogni parola individuata, ma non corretta ortograficamente.
- Dedica del tempo all'analisi degli errori.

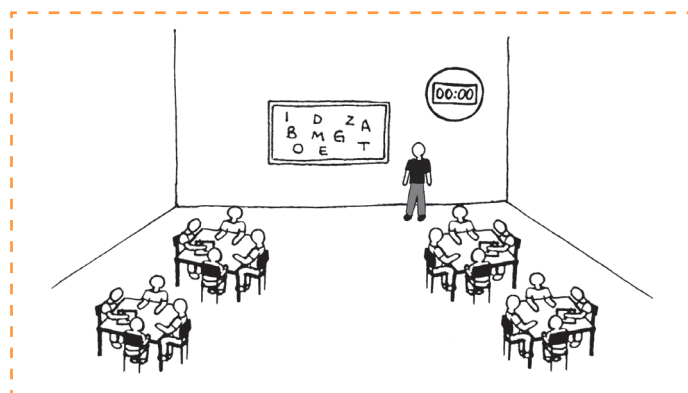



# 9

# NON BASTONARMI!



PreA1, A1, A2



Fare insieme



Classe intera



Breve



**Per l'insegnante**  
**Per gli studenti**

Favorire la conoscenza reciproca: i nomi dei compagni.  
Impariamo i nomi dei compagni.



**Materiali**  
**Preparazione**

Un giornale  
Arrotola il giornale a forma di bastone.

## L'ATTIVITÀ IN BREVE

A turno chi è al centro cerca di colpire un compagno il quale, per evitare il bastone, dovrà dire a voce alta il nome di un altro compagno che diventerà il nuovo destinatario del colpo.

## L'ATTIVITÀ PASSO PER PASSO

- Disponi gli studenti seduti in cerchio.
- Mettiti in piedi al centro con il "bastone".
- Chiedi ai presenti di dire il proprio nome lentamente e a voce alta, in modo che tutti sentano.
- Comunica agli studenti che vuoi cercare di colpirli sulla testa.
- Pronuncia il nome di uno studente, vai verso di lui e cerca di colpirlo con il bastone. Lo studente, per evitare la botta, dovrà gridare il nome di un compagno verso cui dovrà ora dirigersi la tua "bastonata".
- A sua volta, prima di essere colpito, il nuovo studente urlerà il nome di un altro compagno.
- Se la vittima non fa in tempo ad urlare un altro nome e viene colpita, prenderà il tuo posto e tu il suo. E il gioco ricomincia.

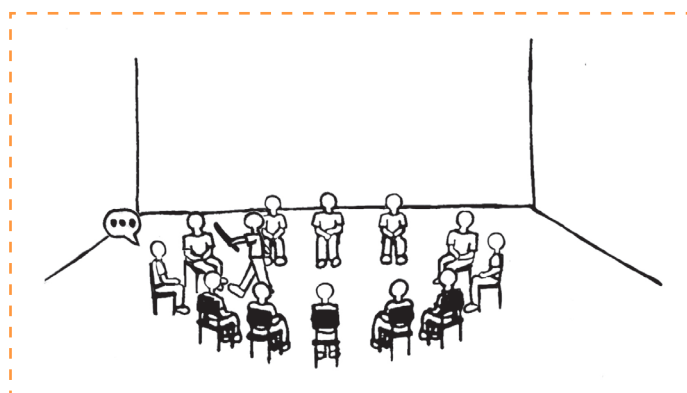

## IN PRATICA...

Questa attività suscita sempre molta ilarità dovuta all'atto fisico del colpire qualcuno e alla necessaria velocità di reazione. Non dà tempo di annoiarsi e rappresenta un ottimo modo per imparare i nomi, oltre che uno "stacco" in caso di lezioni impegnative.

# 10 QUALE SCELGO?



PreA1, A1, A2



Fare insieme



Classe intera



Breve



**Per l'insegnante**  
**Per gli studenti**

Fonetica e ortografia.

Ripassiamo parole con suoni difficili, impariamo a riconoscerli e a scriverli correttamente.



**Materiali**  
**Preparazione**

Un giornale

Arrotola il giornale a forma di bastone. Scegli una lettera che può creare problemi di pronuncia, come per esempio la lettera G. Scrivi alla lavagna sillabe che la contengono: GHI, GHE, GI, GE...

## L'ATTIVITÀ IN BREVE

Uno studente in piedi alla lavagna ascolta i compagni che dicono parole contenenti la lettera scelta e colpisce con il bastone il gruppo di lettere corretto.

## L'ATTIVITÀ PASSO PER PASSO

- Scrivi alla lavagna, in grande, distanti tra loro e cerchiandole, sillabe che contengono la lettera scelta, per esempio: GHI, GHE, GI, GE...
- Spiega alla classe che tutti dovranno prima pensare, scrivere sul quaderno e poi dire, a turno, parole contenenti la lettera G.
- Un volontario alla lavagna dovrà colpire con il bastone il gruppo di lettere corretto contenuto in ciascuna parola.
- A turno un nuovo studente verrà alla lavagna e si procederà con l'attività.

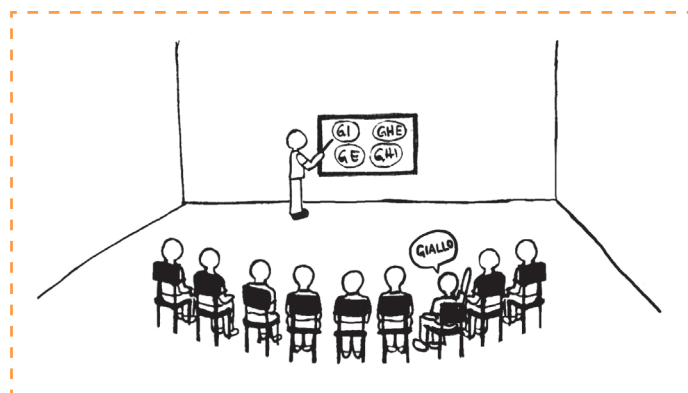

## IN PRATICA...

Si tratta di un'attività veloce, che non dà tempo di riflettere a lungo. È un'efficace attività di ripasso. Volendo creare un clima di sfida, possono essere chiamati alla lavagna due studenti e il primo che colpisce il gruppo di lettere, vince 1 punto.

La stessa attività può essere proposta per l'arredamento della casa: alla lavagna vengono scritti i nomi delle stanze. I compagni dicono le parole dell'arredamento (poltrona, sedia, lavandino, lavatrice...) e chi sta alla lavagna deve colpire la stanza corretta. Oppure con le professioni: si scrivono i nomi dei luoghi di lavoro (ospedale, ristorante, ufficio...), i compagni dicono i nomi delle professioni e chi sta alla lavagna deve colpire il luogo corretto.

# 11

# FAMMI UNA DOMANDA!



A1



Fare insieme



Classe intera



Media



**Per l'insegnante**

Rinforzo delle funzioni comunicative previste per il livello A1. Rinforzo della forma interrogativa. Rinforzo del lessico di diverse aree.

**Per gli studenti**

Impariamo a fare domande e a dare risposte. Ripassiamo le parole che abbiamo studiato.



**Materiali**

**Preparazione**

Cartoncini A4 di colore diverso, forbici, colla, **Scheda A** e **Scheda B**.

Incolla su cartoncini di colore diverso le "Carte Domanda" e le "Carte Risposta" delle **Schede A e B** e ritagliale.

## L'ATTIVITÀ IN BREVE

Gli studenti ricevono 3/4 "Carte Domanda" (**Scheda A**) e 3/4 "Carte Risposta" (**Scheda B**). Uno alla volta leggono una "Carta Domanda" mentre gli altri compagni cercano la risposta corretta tra quelle che hanno a disposizione. Chi ha la risposta giusta legge a sua volta una nuova domanda.

## L'ATTIVITÀ PASSO PER PASSO

- Distribuisce ad ogni studente, a seconda del numero, 3/4 "Carte Domanda" e 3/4 "Carte Risposta".
- Inizia il gioco chi ha la "Carta Domanda" "Come ti chiami?".
- Lo studente con la "Carta Risposta" corrispondente alla domanda precedentemente letta deve leggere la risposta ad alta voce e procedere a sua volta con la lettura di una "Carta Domanda" a sua scelta.
- Il gioco prosegue fino all'esaurimento di tutte le carte.

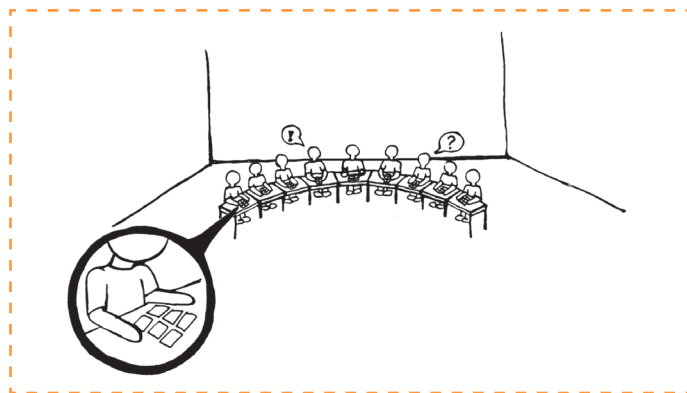

1. **Come ti chiami?**  
Mi chiamo Paolo.
2. **Quanti anni ha Marco?**  
Ha 17 anni, quasi 18.
3. **Da dove viene Amina?**  
È egiziana, del Cairo.
4. **Che lavoro fai?**  
Faccio l'operaio.
5. **Cosa fai oggi pomeriggio?**  
Vado al parco con i miei amici.
6. **Oggi piove a Milano?**  
No, c'è il sole, ma fa freddo.
7. **C'è una farmacia qui vicino?**  
Sì, è alla fine della via, vicino alla stazione.
8. **Mi scusi, dove è via Pascoli?**  
Vai sempre dritto e al semaforo gira a destra.
9. **Oggi facciamo la spesa?**  
Sì, non c'è più niente nel frigorifero.
10. **Hai fratelli o sorelle?**  
Ho due fratelli, uno più piccolo e uno più grande.
11. **Dove abiti?**  
A Milano, in viale Brianza.
12. **Come ti senti oggi?**  
Male, ho mal di testa e un po' di febbre.
13. **Perché non vai a scuola oggi?**  
Perché non sto bene e vado dal dottore.
14. **Chi è la signora Maria?**  
È una signora anziana di quasi 90 anni.
15. **Dove è il nostro gatto?**  
Non lo vedi? È fuori dalla finestra!
16. **A che piano abiti?**  
Al terzo piano di quel palazzo.
17. **Come è il tuo amico?**  
È alto e robusto con i capelli corti.
18. **Di che colore è la tua maglietta?**  
È rossa e blu.
19. **Quanto costano le fragole?**  
2 euro al chilo.
20. **Che taglia porti di pantaloni?**  
La taglia L.
21. **A che ora pranzi?**  
Mangio a mezzogiorno e mezzo.
22. **Ti piace giocare a calcio?**  
No, mi piace la pallavolo.
23. **Dove vai sabato sera?**  
Vado a cena con la mia fidanzata e poi in discoteca.
24. **Domani vieni al cinema?**  
Sì, ci vediamo sotto casa mia alle 8.
25. **Cosa c'è nel tuo zaino?**  
Un quaderno, un libro e due penne.
26. **Dottore, quante pastiglie devo prendere al giorno?**  
Due: una la mattina e una la sera, dopo mangiato.
27. **Cosa fai a scuola?**  
Leggo, parlo e ascolto l'insegnante.
28. **Come sei vestito oggi?**  
Ho una camicia bianca e i pantaloni neri.
29. **Cosa fa il barista?**  
Prepara il cappuccino e serve le brioches.
30. **Mi scusi, qual è l'autobus per il centro?**  
È il numero 54, lì davanti c'è la fermata.
31. **Qual è il tuo numero di telefono?**  
3477523802.
32. **Vai al lavoro in macchina?**  
No, vado a piedi perché l'ufficio è vicino a casa mia.
33. **Tua zia è sposata?**  
Sì, ha anche un figlio piccolo.
34. **A pranzo vuoi mangiare la pasta?**  
No, basta! La mangio tutti i giorni!
35. **Di che colore sono i tuoi occhi?**  
Ho gli occhi verdi.
36. **Come sono i capelli di Sonia?**  
Sono ricci, lunghi e biondi.
37. **Quante lingue parli?**  
Parlo l'albanese, l'inglese e un po' di italiano.
38. **Quanto costano queste scarpe?**  
46 euro con lo sconto del 20%.
39. **Da quanto tempo sei in Italia?**  
Sono qui da 5 mesi.
40. **Vuoi un bicchiere d'acqua?**  
Sì, grazie. Ho tanta sete!
41. **Come è la tua casa?**  
È grande: c'è una cucina, un bagno, una sala e due camere da letto.
42. **Dove metto i vestiti sporchi?**  
In bagno, nella lavatrice.
43. **Perché hai il braccio rotto?**  
Sono caduto dalla bicicletta.
44. **Come si scrive in italiano bottiglia?**  
B-O-T-T-I-G-L-I-A.
45. **I tuoi parenti sono in Italia?**  
No, sono tutti in Argentina.
46. **Dove è il mio libro di italiano?**  
È sopra la scrivania, vicino al mio quaderno.
47. **Quando sei nato?**  
Il 15 febbraio 1999.
48. **Dove lavori?**  
Lavoro nell'officina di mio zio.
49. **Perché sei arrabbiato?**  
Non sono arrabbiato, sono triste.
50. **Quanto tempo ci vuole per arrivare in stazione?**  
A piedi ci vogliono 10 minuti.
51. **Che ore sono?**  
Sono le dieci meno venti.
52. **A che ora esci di casa?**  
Molto presto, alle 7 del mattino.
53. **Cosa mangi a colazione?**  
Il latte con i biscotti.
54. **A che ora vai a letto?**  
Vado a dormire a mezzanotte.
55. **Come si chiama la tua amica?**  
Si chiama Teresa.
56. **Qual è la tua e-mail?**  
frossi@tiscali.it.
57. **A che pagina è l'esercizio?**  
A pagina 35.
58. **Quanta febbre hai?**  
Non lo so, non trovo il termometro.
59. **Qual è il tuo cantante preferito?**  
Mi piace tanto Michael Jackson.
60. **Sei felice oggi?**  
No, sono preoccupato per l'esame di italiano.

COME  
TI CHIAMI?

QUANTI  
ANNI  
HA MARCO?

DA DOVE  
VIENE  
AMINA?

CHE  
LAVORO  
FAI?

COSA FAI  
OGGI  
POMERIGGIO?

OGGI PIOVE  
A MILANO?

C'È UNA  
FARMACIA  
QUI VICINO?

MI SCUSI,  
DOVE È  
VIA PASCOLI?

OGGI  
FACCIAMO  
LA SPESA?

HAI  
FRATELLI  
O SORELLE?

DOVE  
ABITI?

COME  
TI SENTI  
OGGI?

PERCHÉ  
NON VAI  
A SCUOLA  
OGGI?

CHI È  
LA SIGNORA  
MARIA?

DOVE È  
IL NOSTRO  
GATTO?

A CHE  
PIANO  
ABITI?

COME È  
IL TUO  
AMICO?

DI CHE  
COLORE  
È LA TUA  
MAGLIETTA?

QUANTO  
COSTANO  
LE FRAGOLE?

CHE TAGLIA  
PORTI DI  
PANTALONI?

**A  
CHE ORA  
PRANZI?**

**TI PIACE  
GIOCARRE  
A CALCIO?**

**DOVE VAI  
SABATO  
SERA?**

**DOMANI  
VIENI  
AL CINEMA?**

**COSA C'È  
NEL TUO  
ZAINO?**

**DOTTORE,  
QUANTE  
PASTIGLIE  
DEVO  
PRENDERE  
AL GIORNO?**

**COSA FAI  
A SCUOLA?**

**COME  
SEI VESTITO  
OGGI?**

**COSA FA  
IL BARISTA?**

**MI SCUSI,  
QUAL È  
L'AUTOBUS  
PER IL  
CENTRO?**

**QUAL È  
IL TUO  
NUMERO DI  
TELEFONO?**

**VAI AL  
LAVORO IN  
MACCHINA?**

**TUA ZIA  
È SPOSATA?**

**A PRANZO  
VUOI  
MANGIARE  
LA PASTA?**

**DI CHE  
COLORE  
SONO I TUOI  
OCCHI?**

**COME SONO  
I CAPELLI  
DI SONIA?**

**QUANTE  
LINGUE  
PARLI?**

**QUANTO  
COSTANO  
QUESTE  
SCARPE?**

**DA QUANTO  
TEMPO  
SEI IN ITALIA?**

**VUOI UN  
BICCHIERE  
D'ACQUA?**

COME È  
LA TUA  
CASA?

DOVE  
METTO  
I VESTITI  
SPORCHI?

PERCHÉ  
HAI IL  
BRACCIO  
ROTTO?

COME  
SI SCRIVE  
IN ITALIANO  
BOTTIGLIA?

I TUOI  
PARENTI  
SONO  
IN ITALIA?

DOVE È  
IL MIO LIBRO  
DI ITALIANO?

QUANDO  
SEI NATO?

DOVE  
LAVORI?

PERCHÉ  
SEI  
ARRABBIATO?

QUANTO  
TEMPO CI  
VUOLE PER  
ARRIVARE IN  
STAZIONE?

CHE  
ORE SONO?

A CHE  
ORA ESCI  
DI CASA?

COSA  
MANGI A  
COLAZIONE?

A CHE  
ORA VAI  
A LETTO?

COME SI  
CHIAMA LA  
TUA AMICA?

QUAL È  
LA TUA  
E-MAIL?

A CHE  
PAGINA È  
L'ESERCIZIO?

QUANTA  
FEBBRE  
HAI?

QUAL È IL  
TUO  
CANTANTE  
PREFERITO?

SEI  
FELICE  
OGGI?



MI CHIAMO  
PAOLO

HA 17 ANNI,  
QUASI 18

È EGIZIANA,  
DEL CAIRO

FACCIO  
L'OPERAIO

VADO  
AL PARCO  
CON I MIEI  
AMICI

NO,  
C'È IL SOLE,  
MA FA  
FREDDO

SÌ, È ALLA  
FINE DELLA  
VIA, VICINO  
ALLA  
STAZIONE

VAI SEMPRE  
DRITTO E AL  
SEMAFORO  
GIRA  
A DESTRA

SÌ,  
NON C'È  
PIÙ NIENTE  
NEL  
FRIGORIFERO

HO DUE  
FRATELLI,  
UNO PIÙ  
PICCOLO  
E UNO PIÙ  
GRANDE

A MILANO, IN  
VIALE  
BRIANZA

MALE,  
HO MAL  
DI TESTA  
E UN PO'  
DI FEBBRE

PERCHÉ NON  
STO BENE  
E VADO DAL  
DOTTORE

È UNA  
SIGNORA  
ANZIANA  
DI QUASI  
90 ANNI

NON LO  
VEDI?  
È FUORI  
DALLA  
FINESTRA!

AL TERZO  
PIANO  
DI QUEL  
PALAZZO

È ALTO  
E ROBUSTO  
CON I  
CAPELLI  
CORTI

È ROSSA  
E BLU

2 EURO  
AL CHILO

LA  
TAGLIA  
L

MANGIO A  
MEZZOGIORNO  
E MEZZO

NO,  
MI PIACE LA  
PALLAVOLO

VADO A  
CENA  
CON LA MIA  
FIDANZATA  
E POI IN  
DISCOTECA

Sì,  
CI VEDIAMO  
SOTTO CASA  
MIA ALLE 8

UN  
QUADERNO,  
UN LIBRO  
E DUE PENNE

DUE: UNA  
LA MATTINA  
E UNA LA  
SERA, DOPO  
MANGIATO

LEGGO,  
PARLO E  
ASCOLTO  
L'INSEGNANTE

HO UNA  
CAMICIA  
BIANCA E I  
PANTALONI  
NERI

PREPARA IL  
CAPPUCCINO  
E SERVE LE  
BRIOCHES

È IL  
NUMERO 54,  
LÌ DAVANTI  
C'È  
LA FERMATA

3477523802

NO, VADO  
A PIEDI  
PERCHÉ  
L'UFFICIO  
È VICINO  
A CASA MIA

Sì,  
HA ANCHE  
UN FIGLIO  
PICCOLO

NO, BASTA!  
LA MANGIO  
TUTTI I  
GIORNI!

HO GLI  
OCCHI  
VERDI

SONO RICCI,  
LUNGI  
E BIONDI

PARLO  
L'ALBANESE,  
L'INGLESE  
E UN PO' DI  
ITALIANO

46 EURO  
CON LO  
SCONTO  
DEL 20%

SONO QUI  
DA 5 MESI

Sì, GRAZIE.  
HO TANTA  
SETE!

**È GRANDE:  
C'È UNA  
CUCINA,  
UN BAGNO,  
UNA SALA E  
DUE CAMERE  
DA LETTO**

**IN BAGNO,  
NELLA  
LAVATRICE**

**SONO  
CADUTO  
DALLA  
BICICLETTA**

**B-O-T-T-I-  
G-L-I-A**

**NO,  
SONO  
TUTTI IN  
ARGENTINA**

**È SOPRA LA  
SCRIVANIA,  
VICINO AL  
MIO  
QUADERNO**

**IL 15  
FEBBRAIO  
1999**

**LAVORO  
NELL'OFFICINA  
DI MIO ZIO**

**NON SONO  
ARRABBIATO,  
SONO  
TRISTE**

**A PIEDI  
CI VOGLIONO  
10 MINUTI**

**SONO  
LE DIECI  
MENO  
VENTI**

**MOLTO  
PRESTO,  
ALLE 7  
DEL  
MATTINO**

**IL LATTE  
CON I  
BISCOTTI**

**VADO  
A DORMIRE A  
MEZZANOTTE**

**SI CHIAMA  
TERESA**

**F.ROSSI@  
TISCALI.IT**

**A  
PAGINA  
35**

**NON LO SO,  
NON TROVO IL  
TERMOMETRO**

**MI PIACE  
TANTO  
MICHAEL  
JACKSON**

**NO, SONO  
PREOCCUPATO  
PER L'ESAME  
DI ITALIANO**

# 12

# RUBABANDIERA CON I COLORI



A1



Sfida



A squadre



Media



**Per l'insegnante**  
**Per gli studenti**

Rinforzo del lessico: i colori e il cibo (frutta, verdura, etc...)  
Ripassiamo i nomi dei colori e del cibo (frutta, verdura, etc...).



**Materiali**  
**Preparazione**

Un fazzoletto di stoffa  
Prepara una lista di nomi di cibi di colori diversi (vedi alla voce **Esempi**).

## L'ATTIVITÀ IN BREVE

Il gioco funziona come il classico Rubabandiera: agli studenti, divisi in due squadre e disposti su due file, viene assegnato un colore. L'insegnante pronuncia il nome di un cibo e la coppia dei giocatori che ha il colore corrispondente al cibo deve correre e prendere il fazzoletto senza farsi toccare.

## L'ATTIVITÀ PASSO PER PASSO

- Dividi la classe in due squadre e disponile su due file, una di fronte all'altra.
- Assegna ad ogni studente un colore.
- Posizionati al centro, tendi il braccio, lasciando penzolare il fazzoletto e pronuncia ad alta voce il nome di un cibo (vedi alla voce **Esempi**).
- La coppia di giocatori (appartenenti alle due differenti squadre) che ha il colore corrispondente al nome chiamato, corre al centro del campo con l'obiettivo di prendere il fazzoletto e tornare verso la propria squadra senza farsi toccare dall'avversario.

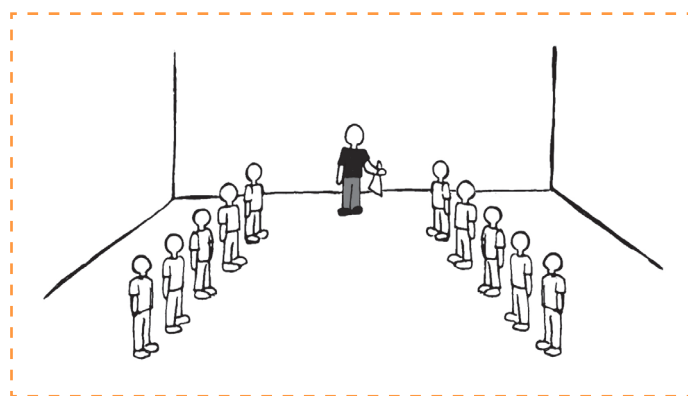

## ESEMPI

Abbinamento nome-colore:

1. Banana/limone/miele (GIALLO).
2. Pomodoro/fragola/ciliegia (ROSSO).
3. Melanzana/prugna (VIOLA).
4. Arancia/mandarino/carota (ARANCIONE).
5. Insalata/zucchina/piselli (VERDE).
6. Latte/mozzarella/burro/cavolfiore (BIANCO).
7. Cioccolato/caffè/kiwi (MARRONE).

## IN PRATICA...

Il gioco è ancor più divertente quando per un alimento possono esserci più colori (ad esempio: "mela" che può essere gialla/rossa/verde) e più studenti corrono a prendere la bandiera.

# 13 DI CHI È?



A1, A2



Fare insieme



Classe intera



Breve



**Per l'insegnante** Rinforzo del verbo "essere". Concordanza articolo/sostantivo/aggettivo possessivo di prima, seconda e terza persona singolare. Rinforzo dell'uso del pronome dimostrativo "questo". Reciproca conoscenza.

**Per gli studenti** Usiamo il verbo "essere". Impariamo ad usare "mio/tuo/suo" e "questo" al singolare/plurale/ maschile/femminile. Scopriamo qualcosa di ciascuno di noi.



**Materiali:** Un sacchetto  
**Preparazione:** Nessuna

## L'ATTIVITÀ IN BREVE

Ognuno mette in un sacchetto un oggetto che gli appartiene. A turno ogni studente pesca un oggetto, ne dice il nome e indica il proprietario, facendo uso degli aggettivi possessivi.

## L'ATTIVITÀ PASSO PER PASSO

- Scrivi alla lavagna i nomi di piccoli oggetti appartenenti agli studenti e con la classe costruisci le frasi con gli aggettivi possessivi (vedi alla voce **Esempi**) e poi cancella.
- Passa con il sacchetto e chiedi a ciascuno studente di inserire un oggetto personale (una penna, un ombrellino, un fazzoletto, una gomma...), mentre gli altri osservano.
- Finito il giro, invita l'ultimo studente a pescarne uno. Domandagli cos'è e se gli appartiene. Invitalo poi a dire il nome del proprietario e ad usare gli aggettivi possessivi, formando una frase.
- Fai alzare lo studente e fai restituire l'oggetto al proprietario, il quale poi, a sua volta, pescherà dal sacchetto un nuovo oggetto.
- L'attività prosegue fino alla restituzione di tutti gli oggetti ai legittimi proprietari.

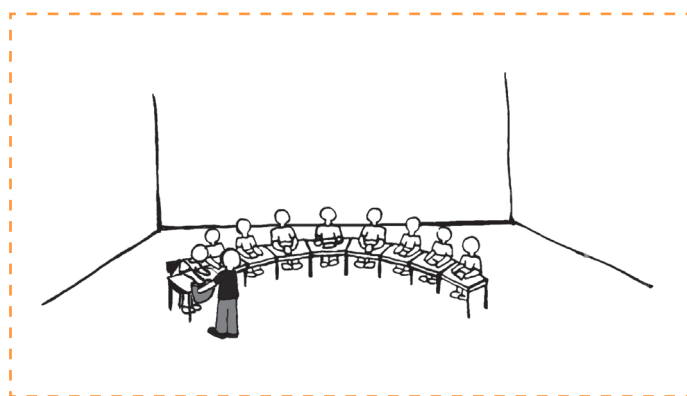

## ESEMPI

1. PENNA - IRYNA - SUA: "Questa penna è di Iryna. È la sua penna".
2. QUADERNO - CARLOS - SUO: "Questo quaderno è di Carlos. È il suo quaderno".
3. PASSAPORTO - SAIDA - SUO: "Questo passaporto è di Saida. È il suo passaporto".
4. FAZZOLETTI - KARIM - SUOI: "Questi fazzoletti sono di Karim. Sono i suoi fazzoletti".

## IN PRATICA...

Per semplificare l'attività puoi usare solo oggetti al singolare (non usare "chiavi" né "fazzoletti"...)

# 14 ECCO CASA MIA!



A1, A2



Cooperazione



A gruppi



Lunga



**Per l'insegnante**

Rinforzo delle locuzioni preposizionali (lontano da/vicino a, dietro/davanti a...). Rinforzo del lessico: la casa.

**Per gli studenti**

Ripassiamo i nomi dei mobili di casa e usiamo le parole che indicano dove sono le cose nello spazio.



**Materiali:**

Cartoncini, cataloghi (o immagini) di arredamento, colla e forbici.

**Preparazione:**

Nessuna

## L'ATTIVITÀ IN BREVE

Dopo aver preparato dei cartoncini con le immagini dell'arredamento, ogni studente arreda la sua casa spostando nello spazio i compagni, ciascuno dei quali rappresenta un mobile.

## L'ATTIVITÀ PASSO PER PASSO

- Dividi la classe in gruppi e distribuisce a ciascuno riviste di arredamento, cartoncini, colla e forbici.
- Invitali a ritagliare le immagini di mobili di una stanza (salotto, camera da letto ed eventualmente cucina) e ad incollarle sui cartoncini.
- Fai scrivere il nome di ogni elemento dietro ai cartoncini. Passa tra i banchi ad aiutare.
- Invita un gruppo ad alzarsi. Ogni componente dovrà tenere in vista il proprio cartoncino con la foto di un mobile.
- Invita poi uno studente del gruppo a descrivere la stanza scelta (salotto/camera/cucina), indicando ai compagni come disporsi nello spazio rispetto agli altri, come per esempio: "La finestra è dietro al divano", "La lampada è vicino al tavolo", "La porta è di fronte alla finestra"...
- Una volta arredata la stanza del primo gruppo, invita a turno gli altri a fare lo stesso.

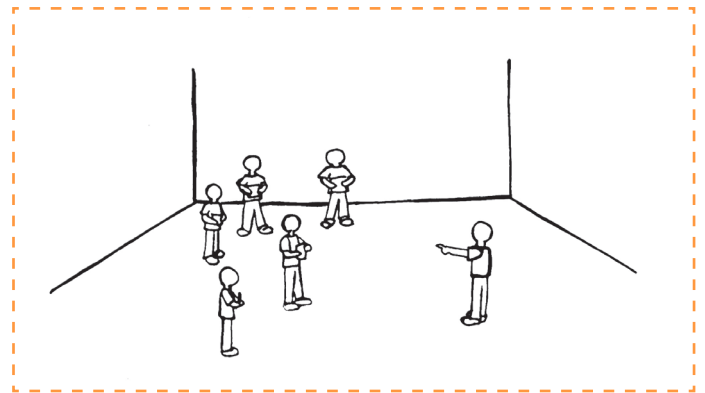

## IN PRATICA...

L'attività di preparazione dei cartoncini è molto importante sia per memorizzare il lessico che per creare un'atmosfera collaborativa e conviviale. Disponendo però di poco tempo è possibile preparare i cartoncini con le immagini già pronte, presenti nel **Vocabolario illustrato**.

# 15

# FAI UN PASSO AVANTI!



A1, A2



Sfida



A squadre



Media



**Per l'insegnante** Fonetica.  
**Per gli studenti** Impariamo a riconoscere i suoni difficili e ripassiamo le parole con questi suoni.



**Materiali:** Cartoncini di due colori diversi (rosso e blu).  
**Preparazione:** Scrivi sui cartoncini di un colore i gruppi di lettere di difficile pronuncia che intendi ripassare, ad esempio: CI, CE, CHI, CHE, GI, GE, GHI, SCI, SCE, GN, GLI, e copiali uguali sui cartoncini dell'altro colore. Prepara una lista di parole contenenti tali gruppi di lettere (vedi alla voce **Esempi**).

## L'ATTIVITÀ IN BREVE

L'insegnante legge una parola con un gruppo di lettere di difficile pronuncia e gli studenti che hanno in mano il cartoncino corrispondente fanno un passo avanti.

## L'ATTIVITÀ PASSO PER PASSO

- Dividi la classe in 2 squadre, attribuisce a ciascuna un colore (ad esempio rosso e blu) e disponile su due file, una di fronte all'altra.
- Consegna agli studenti delle due squadre i cartoncini, facendo attenzione che gli studenti con gli stessi gruppi di lettere non siano uno di fronte all'altro.
- Leggi una parola. Coloro che hanno il cartoncino corretto lo alzano e fanno un passo avanti.
- I componenti della squadra che per primi fanno un passo avanti, si aggiudicano 1 punto.
- Dedica un po' di tempo alla pronuncia delle parole che hai utilizzato durante il gioco.

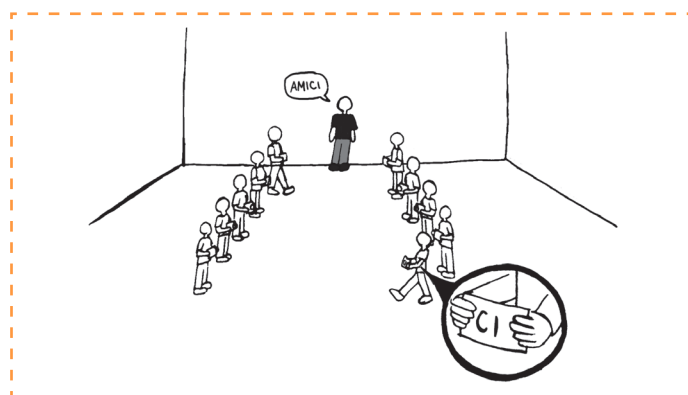

## ESEMPI

Macchina, chiave, zuccina, chiesa, moschea, forchetta, zucchero, cipolla, faccia, camicia, pancia, pigiama, gioco, pagina, valigia, gelato, cellulare, cestino, famiglia, bottiglia, moglie, foglio, biglietto, maglietta, maglione, sciarpa, cuscino, asciugamano, ascensore, lavagna, montagna, lasagna, cognome, parcheggio, ginocchio, ghiaccio, giacche, giochi.



# 16

# FILO INTORNO AL DITO



A1, A2



Fare insieme



Classe intera



Media



**Per l'insegnante**

Rinforzo della competenza comunicativa: presentarsi (A1)/raccontare e descrivere (A2). Ripasso del presente indicativo (A1)/passato prossimo (A2).

**Per gli studenti**

Impariamo a presentarci (A1)/descrivere/raccontare (A2). Ripassiamo i verbi al presente (A1)/al passato (A2).



**Materiali  
Preparazione**

Fili di lana di lunghezze diverse (da 20 cm a 1 mt).  
Taglia i fili di lana con lunghezze differenti.

## L'ATTIVITÀ IN BREVE

Mentre arrotola il filo intorno al dito, uno studente si presenta alla classe/descrive un oggetto o una persona/racconta un evento o una situazione al presente/passato.

## L'ATTIVITÀ PASSO PER PASSO

- Tieni in mano i fili senza mostrarne la lunghezza.
- Chiama uno studente che pescherà un filo.
- Mentre arrotola il filo intorno al dito, lo studente dovrà svolgere uno dei compiti scelti in base agli obiettivi didattici: presentarsi alla classe/descrivere un oggetto o una persona/raccontare un evento o una situazione al presente/passato.
- Quando ha finito il primo, chiama un altro studente che pescherà un altro filo portando a termine lo stesso compito.

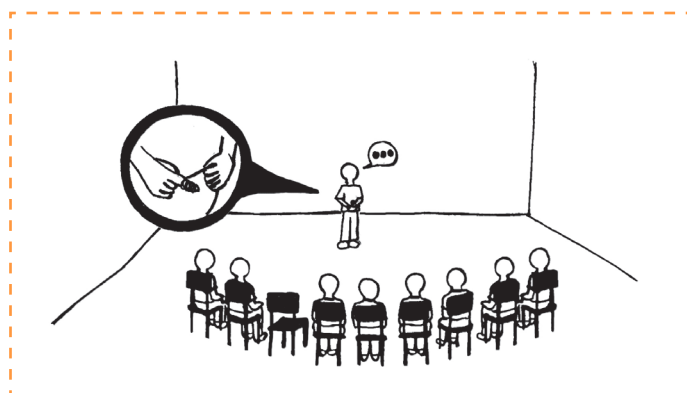

## IN PRATICA...

Nei casi di lunghe pause, lo studente dovrà interrompere l'avvolgimento del filo. Suggestisci la velocità con cui arrotolare il filo per evitare accelerazioni o rallentamenti eccessivi.

# 17 IL FORMAPAROLE



A1, A2



Sfida



A squadre



Media



**Per l'insegnante:** Rinforzo dell'abilità di comprensione: la descrizione di oggetti con le espressioni "serve per"/"si usa per". Ripasso di aree lessicali a scelta. Ortografia e fonetica.

**Per gli studenti:** Impariamo a capire la descrizione degli oggetti. Impariamo a scrivere e le parole e a pronunciarle correttamente.



**Materiali:**

Fogli A4

**Preparazione:**

Prepara una lista di nomi di una decina di oggetti su cui hai lavorato, con la relativa definizione. Scrivi poi tutte le lettere che occorrono per formarne i nomi (vedi alla voce **Esempi**).

## L'ATTIVITÀ IN BREVE

L'insegnante definisce un oggetto e ciascuna squadra ne compone il nome utilizzando una lettera a testa e muovendosi nello spazio.

## L'ATTIVITÀ PASSO PER PASSO

- Dividi la classe in squadre e distribuisce i fogli.
- Scrivi alla lavagna, in disordine, tutte le lettere che occorrono per formare i nomi degli oggetti scelti (vedi alla voce **Esempi**).
- Fai copiare ad ogni squadra le lettere dalla lavagna: una lettera su ogni foglio.
- Al via dai la prima definizione. Ogni squadra deve pensare alla risposta corretta e disporsi in piedi per formare la parola con le lettere a disposizione, possibilmente una a testa.
- 2 punti per ogni parola "scritta" correttamente; 1 punto per ogni parola individuata, ma non corretta ortograficamente.
- Prosegui con la definizione di tutte le parole.



## ESEMPI

1. Serve per stare seduti (SEDIA). 2. Si usa per giocare a calcio (PALLA). 3. Serve per scrivere (PENNA). 4. Serve per bere (BICCHIERE). 5. È nero, si beve e serve per stare svegli (CAFFÈ). 6. Serve per dormire (LETTA). 7. Si usano per vedere bene (OCCHIALI).

Lettere da scrivere alla lavagna: A, A, B, C, C, D, E, E, F, F, H, I, I, L, L, N, N, O, P, R, S, T, T.

## IN PRATICA...

L'utilizzo delle lettere mobili aiuta molto a lavorare sull'ortografia. Dover comporre la parola fisicamente e doversi spostare nello spazio mette inoltre molta allegria. Pur essendo un'attività semplice, è adatta anche al livello A2 in particolare per l'aspetto ortografico.

# 18 IL GIOCO DEI VERBI



A1, A2



Sfida



A squadre



Media



**Per l'insegnante**  
**Per gli studenti**

Rinforzo delle tre coniugazioni dei verbi al presente (A1)/al passato prossimo (A2).  
Ripassiamo i verbi al presente (A1)/al passato (A2).



**Materiali:**  
**Preparazione:**

Un dado (il più grande possibile), le carte dei verbi tratte dal **Vocabolario illustrato** e fogli bianchi.  
Attacca a ciascuna faccia del dado un diverso pronome. Dal **Vocabolario illustrato** scegli le carte dei verbi su cui vuoi lavorare e stabilisci un tempo verbale.

## L'ATTIVITÀ IN BREVE

A squadre e a turno si pesca la carta di un verbo e, dopo aver tirato il dado dei pronomi, lo si coniuga il più velocemente possibile secondo il tempo verbale stabilito.

## L'ATTIVITÀ PASSO PER PASSO

- Dividi la classe in squadre di 4/5 studenti.
- A turno fai tirare il dado e fai pescare una carta dei verbi.
- Conta lentamente fino a 5: entro questo tempo la squadra deve scrivere il verbo coniugato correttamente su un foglio e rispondere all'unisono.
- 2 punti per ogni risposta esatta scritta correttamente; 1 punto per ogni risposta individuata, ma non corretta ortograficamente.
- Se la risposta è sbagliata, la squadra successiva può rispondere con le stesse modalità.
- Prosegui il gioco passando il dado alla squadra seguente.

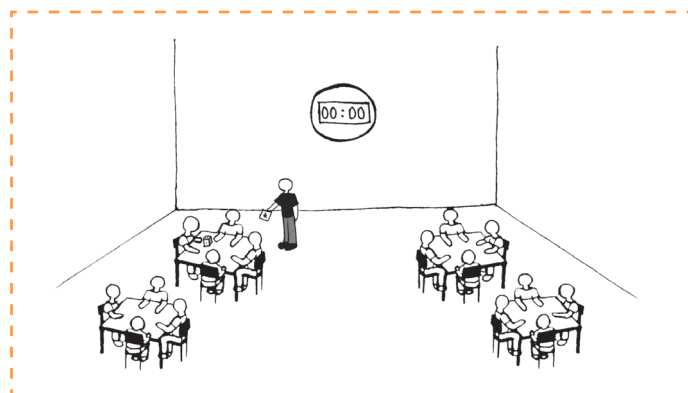

## IN PRATICA...

La dimensione del dado non è indifferente: più grande è, più attenzione e ilarità susciterà. Il gioco stimola molta competizione. È necessario essere rigorosi sulle regole per evitare tensioni tra le squadre.

# 19

# IL GIOCO DELLE SEDIE



A1, A2



Sfida



Classe intera



Lunga



**Per l'insegnante  
Per gli studenti**

Morfosintassi: la costruzione della frase. Rinforzo di aree lessicali a scelta. Ortografia e fonetica. Impariamo a scrivere frasi. Impariamo a scrivere le parole e a pronunciarle correttamente.



**Materiali  
Preparazione**

Fogli A4, scotch, forbici, musica e casse audio. Prepara un brano musicale brioso e ritmato da fare ascoltare.

## L'ATTIVITÀ IN BREVE

Il classico gioco delle sedie con la musica, con la particolarità che su ciascuna sedia è appeso un cartello con una parola, con la quale gli studenti devono formare una frase ogni volta che vi si fermano.

## L'ATTIVITÀ PASSO PER PASSO

- Chiedi agli studenti di scrivere sul proprio quaderno un sostantivo relativo ad un'area lessicale a scelta e di copiarlo poi sul foglio che gli darai, solo dopo averne corretto l'ortografia con i vicini.
- Disponi le sedie su due file, le une contro le altre, di spalle.
- Invita ogni studente ad attaccare il foglio con la propria parola internamente allo schienale della propria sedia e successivamente a sedersi con quaderno e penna in mano.
- Fai alzare tutti in piedi, togli una sedia e avvia la musica, invitando gli studenti a camminare intorno alle sedie, in cerchio e nella stessa direzione.
- Interrompi la musica. A quel punto gli studenti, devono cercare di prendere posto. Uno resterà in piedi e verrà eliminato.
- Una volta seduti, gli studenti dovranno leggere la parola sul proprio schienale e utilizzarla per scrivere una frase corretta.
- Togli un'altra sedia e riparti con un nuovo giro.
- Chi è stato eliminato dovrà scrivere una frase con la parola attaccata alla sedia che viene tolta.
- Il gioco termina quando restano solo tre persone. A quel punto dividi la classe in gruppi, che dovranno rileggere e correggere le frasi scritte.
- Gira tra i banchi per capire quali sono le principali difficoltà.
- A conclusione, tutti insieme, si riguardano gli errori più frequenti.

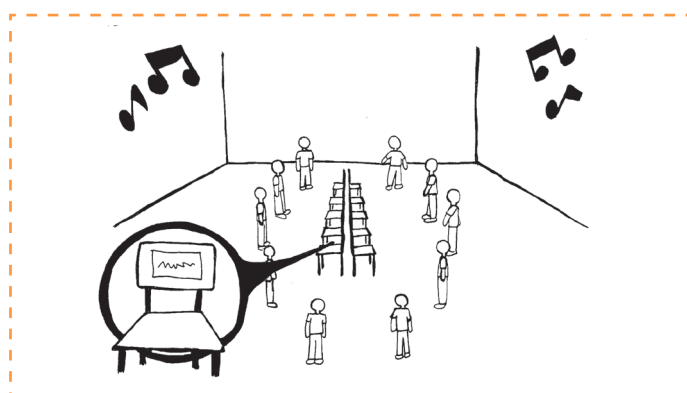

## IN PRATICA...

Questa attività funziona meglio se il gruppo classe non è troppo numeroso. L'autocorrezione finale di gruppo costituisce un'ottima opportunità di riflessione induttiva su morfosintassi e ortografia.

# 20 L'IDENTITÀ MISTERIOSA



A1, A2



Fare insieme



A coppie



Media



**Per l'insegnante**  
**Per gli studenti**

Formulare domande. Compilare un modulo con i dati anagrafici. Reciproca conoscenza. Impariamo a fare le domande. Impariamo a scrivere i nostri dati personali. Conosciamo meglio i nostri compagni.



**Materiali**  
**Preparazione**

**Scheda dell'attività** e forbici.  
Fotocopia la **Scheda dell'attività**.

## L'ATTIVITÀ IN BREVE

Gli studenti girano per la classe con in mano una carta d'identità (**Scheda dell'attività**) parzialmente compilata. Rivolgendo domande agli altri compagni, devono capire a chi appartiene.

## L'ATTIVITÀ PASSO PER PASSO

- Consegna la carta di identità (**Scheda dell'attività**) a ogni studente che deve scrivere i propri dati senza mettere né nome né cognome.
- Ritira poi tutte le carte di identità e ridistribuiscele in modo che nessuno abbia la sua.
- A questo punto gli studenti si alzano dai loro posti e vanno in giro per l'aula a cercare il proprietario della carta d'identità che hanno in mano. Per farlo devono rivolgere le domande corrette ai compagni ("Dove abiti?", "Da dove vieni?"...).
- Una volta trovato il proprietario, devono scrivere il suo nome sulla carta di identità e riconsegnargliela.
- L'attività si conclude quando tutte le carte d'identità sono state restituite ai legittimi proprietari.

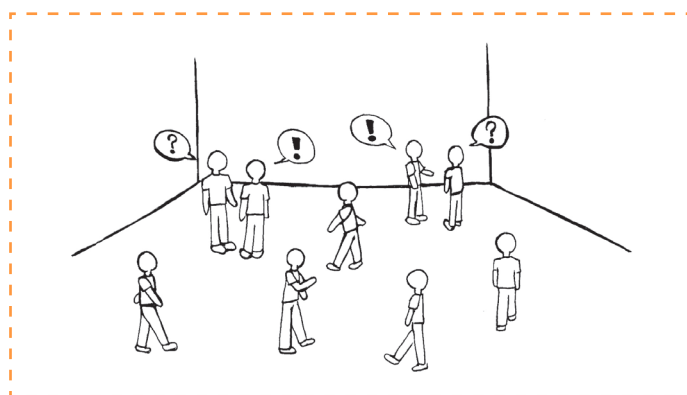

## IN PRATICA...

Solitamente questa attività si propone durante le prime lezioni del corso. Prima di farla è utile ripassare le domande che poi gli studenti utilizzeranno. Durante l'attività fai attenzione che gli studenti rivolgano le domande ai compagni e non si limitino a chiedere "Questa è tua?".



Nome.....

Nato il .....

in.....

Cittadinanza .....

Residenza .....

Via.....

Stato civile .....

Statura .....

Capelli.....

Occhi.....



Nome.....

Nato il .....

in.....

Cittadinanza .....

Residenza .....

Via.....

Stato civile .....

Statura .....

Capelli.....

Occhi.....

# 21

# LA PATATA BOLLENTE



A1, A2



Sfida



A squadre



Media



**Per l'insegnante** Rinforzo di aree lessicali a scelta.  
**Per gli studenti** Ripassiamo le parole che abbiamo studiato.



**Materiali** Una patata e un timer.  
**Preparazione** Scegli alcuni ambiti lessicali specifici (cibo, parti del corpo, frutta, verdura, etc...) su cui intendi lavorare.

## L'ATTIVITÀ IN BREVE

Gli studenti, divisi in squadre e seduti in cerchio, devono dire una parola associata all'area lessicale scelta dall'insegnante, e passarsi la "patata bollente". L'insegnante attiva un timer e, allo scadere del tempo, la squadra dello studente che rimane con la patata in mano ha 1 punto di penalità.

## L'ATTIVITÀ PASSO PER PASSO

- Dividi la classe in 2/3 squadre (A, B, C) e fai sedere in cerchio gli studenti alternandoli (A, B, C, A, B, C).
- Spiega che l'obiettivo del gioco è liberarsi nel più breve tempo possibile della patata bollente, passandola al compagno vicino.
- Per poter passare la patata, gli studenti devono dire una parola legata all'area lessicale scelta.
- Spiega inoltre che attiverai un timer che varierà ad ogni cambio di area lessicale (1 minuto, 2 minuti, 45 secondi, etc...).
- Se uno studente non si ricorda una parola nuova, ha la possibilità di ripetere 3 parole già dette precedentemente dai compagni.
- Quando suona il timer, la squadra dello studente che si trova in mano la patata avrà un punto di penalità.
- Il gioco riprende dallo studente con la patata in mano e il giro ricomincia con una nuova area lessicale.
- Vince la squadra che avrà ottenuto meno punti di penalità.

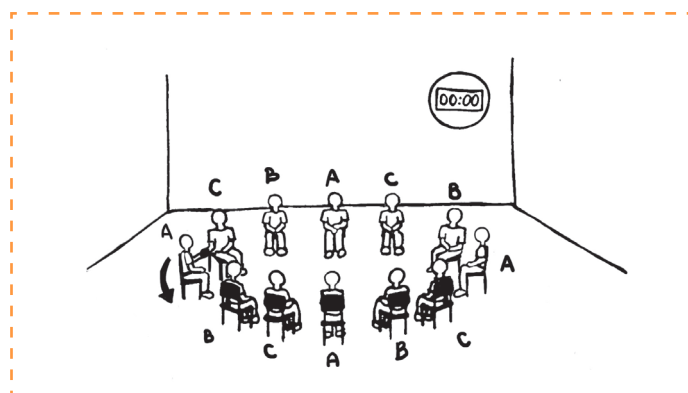

## IN PRATICA...

Se vuoi, puoi richiedere agli studenti l'uso degli articoli determinativi.



# 22 LA SAGOMA



A1, A2



Sfida



A squadre



Media



**Per l'insegnante** Rinforzo del lessico: il corpo umano.  
**Per gli studenti** Ripassiamo i nomi delle parti del corpo.



**Materiali**

Due cartoncini A4, uno giallo e uno rosso, forbici, scotch, un foglio di carta da pacchi, la **Scheda A** e la **Scheda B**.

**Preparazione**

Disegna su un foglio di carta da pacchi una sagoma del corpo umano a grandezza naturale e appendila a una parete della classe. Stampa la **Scheda A** su due cartoncini colorati (rosso e giallo). Ritaglia le carte e attacca quelle rosse a sinistra e quelle gialle a destra della sagoma.

## L'ATTIVITÀ IN BREVE

Gli studenti, divisi in squadre e disposti su due file parallele, corrono, prendono le carte con il nome della parte del corpo indicata o letta dall'insegnante e le attaccano sulla sagoma nel punto esatto.

## L'ATTIVITÀ PASSO PER PASSO

- Dividi la classe in due squadre (rossa e gialla) e disponi gli studenti, uno dietro l'altro, su due file, di fronte alla parete sulla quale hai attaccato la sagoma e le carte.
- **Per un livello A1:** indica, in silenzio, una parte del corpo.
- **Per un livello A2:** leggi le definizioni corrispondenti alle parti del corpo (**Scheda B**).
- Uno studente per squadra deve correre, cercare la carta con il nome della parte del corpo indicata o definita e attaccarla sulla sagoma nel punto esatto.
- Lo studente più veloce si aggiudica 1 punto e passa in coda alla fila.
- Il gioco prosegue fino al termine delle carte.

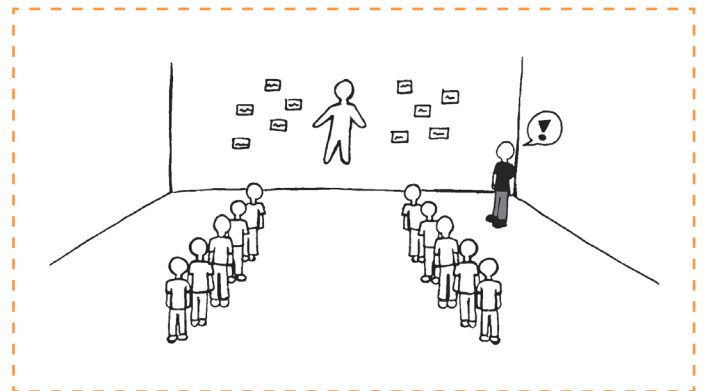

## IN PRATICA...

Se vuoi utilizzare la parola "schiena", aggiungi una freccia sulla sagoma per indicarne la posizione.

**TESTA**

**NASO**

**CAPELLI**

**BOCCA**

**OCCHI**

**VISO**

**COLLO**

**ORECCHIE**

**PANCIA**

**BRACCIO**

**SPALLE**

**GAMBE**

**PIEDE**

**MANO**

**DITO**

**SCHIENA**

**GOMITO**

**GINOCCHIO**

**DENTI**

**CAVIGLIA**

**UNGHIA**

1. **PIEDE:**  
LO METTI DENTRO LA SCARPA
2. **GINOCCHIO:**  
È AL CENTRO DELLA GAMBA
3. **DITO:**  
LO USI PER SCRIVERE UN MESSAGGIO SUL CELLULARE
4. **DENTI:**  
NE HAI 32 E SE BEVI TROPPI CAFFÈ DIVENTANO GIALLI
5. **ORECCHIE:**  
CON QUESTE PUOI ASCOLTARE LA MUSICA
6. **CAPELLI:**  
SE SONO LUNGHI LI PUOI TAGLIARE
7. **GOMITO:**  
È TRA LA SPALLA E LA MANO
8. **COLLO:**  
INTORNO CI METTI LA CRAVATTA
9. **SCHIENA:**  
SE PORTI UN PACCO PESANTE PUO' FARTI MALE
10. **OCCHI:**  
CON QUELLI PUOI GUARDARE LA TV
11. **SPALLE:**  
NE HAI DUE VICINO AL COLLO
12. **BRACCIO:**  
ALLA FINE DI QUESTO TROVI LA MANO
13. **MANO:**  
CON QUESTA PUOI PRENDERE LE COSE
14. **PANCIA:**  
TI FA MALE SE MANGI TROPPIA CIOCCOLATA
15. **TESTA:**  
SOPRA CI METTI IL CAPPELLO
16. **NASO:**  
CON QUESTO PUOI SENTIRE I PROFUMI
17. **VISO:**  
SOPRA QUESTO CI SONO GLI OCCHI, IL NASO E LA BOCCA
18. **BOCCA:**  
SI APRE QUANDO RIDI O SORRIDI
19. **UNGHIA:**  
LA TROVI ALLA FINE DEL DITO
20. **CAVIGLIA:**  
È TRA IL PIEDE E LA GAMBA
21. **GAMBE:**  
LE COPRI CON I PANTALONI

# 23 LA SFILATA



A1, A2



Fare insieme



Classe  
intera



Lunga



**Per l'insegnante** Rinforzo del lessico: l'abbigliamento e i colori (A1/A2); gli aggettivi e le espressioni per descrivere un vestito: a righe/a pois/a quadretti, etc...; i tessuti: lana/cotone/seta, etc... (A2). Concordanza articolo/sostantivo/aggettivo (A2).

**Per gli studenti** Ripassiamo le parole che abbiamo studiato. Impariamo le parole giuste per descrivere i vestiti.



**Materiali**

**1° Modello-Kevin:** giacca, cravatta, camicia, pantaloni, cappello, ombrello, etc...;

**2° Modello-Samantha:** gonna lunga/corta (possibilmente stravagante e colorata), camicia, scarpe con il tacco, borsa, cappotto, collana, etc...;

**3° Modello-Jessica:** tuta da ginnastica, maglietta, calze colorate e appariscenti, scarpe da ginnastica, auricolari per la musica, occhiali da sole, possibilmente buffi e grandi;

**4° Modello-Giuditta:** pigiama, calzoncini pesanti, pantofole, vestaglia, etc...

Parrucche e telo rosso, lungo e stretto, da usare come passerella, **Scheda A** (livello A1), **Scheda B** (livello A2), casse audio e brani musicali.

**Preparazione**

Porta a scuola una valigia con le differenti tipologie di abbigliamento (vedi alla voce **Materiali**) e prepara i brani musicali che farai ascoltare durante la sfilata (vedi alla voce **Esempi**). Se ne hai la possibilità, allestisci un piccolo "camerino" dove ti puoi cambiare di volta in volta. Fai una fotocopia della **Scheda A** o **Scheda B** per ogni studente.

## L'ATTIVITÀ IN BREVE

L'insegnante, indossando le 4 differenti tipologie di abbigliamento, sfila tra gli studenti che osservano e compilano la **Scheda A** o la **Scheda B**.

## L'ATTIVITÀ PASSO PER PASSO

- Disponi le sedie a semicerchio e stendi sul pavimento il telo rosso.
- Spiega agli studenti che assisteranno ad una sfilata di "alta" moda durante la quale sfileranno 4 differenti modelli: "Modello-Kevin", "Modello-Samantha", "Modello-Jessica" e "Modello-Giuditta".
- Consegna ad ogni studente la **Scheda A** o la **Scheda B**, a seconda del livello della tua classe.
- Fai partire il primo brano musicale, vai nel camerino (o esci dall'aula), indossa gli abiti del primo modello e, quando sei pronto, entra in scena sfilando in modo divertente e buffo. Ricordati, infatti, che il primo scopo di questa attività è stupire, divertire e suscitare ilarità nel pubblico per catturarne l'attenzione e far portare a termine il compito didattico con impegno e attenzione.
- Una volta terminata la prima sfilata, chiedi agli studenti di compilare la scheda con tutte le informazioni e i dettagli che ricordano.
- Mentre la classe è impegnata a scrivere, fai partire il secondo brano musicale e torna velocemente nel camerino per indossare gli abiti del secondo modello. Fai così anche per quelli successivi.
- Al termine di tutta la sfilata dedica del tempo a far leggere le schede rivedendo così il lessico emerso durante l'attività.



## ESEMPI

Durante la sfilata ti suggeriamo di utilizzare i seguenti brani musicali: 1. "Singin' in the rain" - Nacio Herb Brown (1° Modello). 2. "You can leave your hat on" - Joe Cocker (2° Modello). 3. "Surfin' Usa" - Beach Boys (3° Modello). 4. "Per te" - Jovanotti (4° Modello).

|                           | <b>VESTITI</b>                | <b>COLORE</b>                 |
|---------------------------|-------------------------------|-------------------------------|
| 1°<br>MODELLO<br>KEVIN    | <hr/> <hr/> <hr/> <hr/> <hr/> | <hr/> <hr/> <hr/> <hr/> <hr/> |
| 2°<br>MODELLO<br>SAMANTHA | <hr/> <hr/> <hr/> <hr/> <hr/> | <hr/> <hr/> <hr/> <hr/> <hr/> |
| 3°<br>MODELLO<br>JESSICA  | <hr/> <hr/> <hr/> <hr/> <hr/> | <hr/> <hr/> <hr/> <hr/> <hr/> |
| 4°<br>MODELLO<br>GIUDITTA | <hr/> <hr/> <hr/> <hr/> <hr/> | <hr/> <hr/> <hr/> <hr/> <hr/> |

|                           | <b>VESTITI e<br/>COLORI</b><br>(ad esempio:<br>la camicia bianca) | <b>TESSUTI</b><br>(ad esempio:<br>di lana, di cotone,<br>di seta) | <b>FANTASIA</b><br>(ad esempio:<br>a pois, a righe,<br>a quadretti,<br>tinta unita) |
|---------------------------|---|---|---|
| 1°<br>MODELLO<br>KEVIN    |   |   |   |
| 2°<br>MODELLO<br>SAMANTHA |   |   |   |
| 3°<br>MODELLO<br>JESSICA  |   |   |   |
| 4°<br>MODELLO<br>GIUDITTA |   |   |   |

# 24

# LE TOMBOLE: PROFESSIONI, LUOGHI, AZIONI



A1, A2



Fare insieme



Classe intera



Media



**Per l'insegnante**  
**Per gli studenti**

Rinforzo del lessico: le professioni, i luoghi della città e le azioni.  
Ripassiamo le parole che abbiamo studiato.



**Materiali**  
**Preparazione**

Cartelle della tombola, fagioli e **Scheda dell'attività**.  
Scarica le cartelle disponibili on-line.

## L'ATTIVITÀ IN BREVE

È il classico gioco della tombola, ma al posto dei numeri ci sono le immagini di professioni/luoghi/azioni a cui gli studenti devono associare le frasi.

## L'ATTIVITÀ PASSO PER PASSO

- Distribuisci ad ogni studente una cartella con le immagini.
- Leggi una alla volta le frasi della **Scheda dell'attività**.
- Lo studente che ha sulla cartella l'immagine della professione/luogo/azione che corrisponde alla descrizione letta dall'insegnante, la copre con un fagiolo.
- Come nella tombola tradizionale, il gioco si conclude quando i primi due o tre studenti fanno tombola.

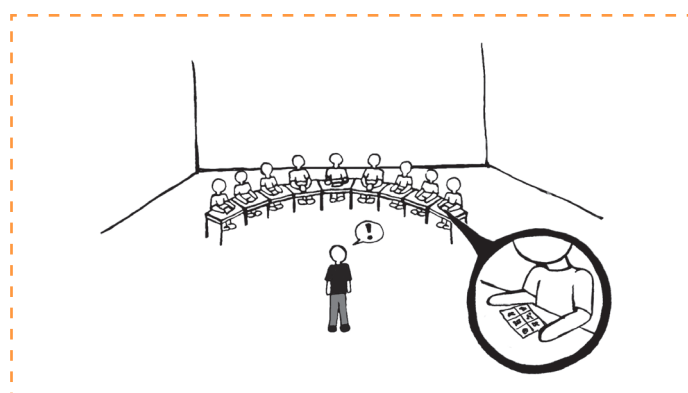

## IN PRATICA...

Per la tombola delle azioni del livello A2: alla fine del gioco proponi agli studenti di scrivere una storia, usando il passato prossimo, a partire dalle immagini delle loro cartelle.



### Tombola delle professioni livello A1 e A2

1. Lavora in officina. Ripara le macchine (meccanico)
2. Lavora al ristorante. Usa pentole e fornelli, prepara gli spaghetti e cucina la carne (cuoco)
3. Porta le persone in giro per la città, guida il taxi o l'autobus (autista)
4. Costruisce le case con il cemento. Lavora nel cantiere (muratore)
5. Costruisce gli armadi e i mobili della casa, usa la sega e il martello ( falegname)
6. Lavora sempre per strada. Controlla il traffico e mette le multe (vigile)
7. Taglia i capelli, usa spazzola, forbici e pettine (parrucchiere)
8. Lavora in ufficio. Risponde al telefono e manda le e-mail (segretaria)
9. Lavora in ospedale. Cura le persone malate (dottore)
10. Lavora nelle case e negli uffici. Ripara i tubi dell'acqua (idraulico)
11. Lavora al ristorante. Serve i clienti: porta i piatti e prende le ordinazioni (cameriere)
12. Cuce i vestiti, usa forbici, ago e filo (sarto)
13. Scrive alla lavagna, parla, ascolta, spiega e fa domande (insegnante)
14. Lavora in casa. Pulisce, mette in ordine, cucina e fa la spesa (casalinga)
15. Usa la macchina fotografica (fotografo)
16. Prepara il cappuccino e il caffè macchiato. Lavora al bar (barista)
17. Ha una bella voce. Canta ai concerti (cantante)
18. Lavora in ospedale. Aiuta il dottore, fa le punture e dà le medicine (infermiere)
19. Lavora in negozio. Aiuta e serve i clienti (commesso)
20. Lavora nelle case e cura le persone anziane (badante)

### Tombola dei luoghi livello A1 e A2

1. Il treno delle 10.30 per Roma è in partenza dal binario 4 (stazione)
2. Buongiorno, vorrei una brioche al cioccolato e una spremuta d'arancia (bar)
3. Per me una pizza margherita e una bottiglia d'acqua naturale, grazie (pizzeria)
4. Vorrei un gelato con crema e nocciola (gelateria)
5. Buongiorno, vorrei delle pastiglie per il mal di testa e un termometro (farmacia)
6. Buongiorno, ho un appuntamento con l'oculista (ospedale)
7. Buongiorno, vorrei prendere in prestito un libro per imparare l'italiano (biblioteca)
8. Buongiorno, devo spedire questo pacco in Egitto. Cosa devo fare? (ufficio postale)
9. Buongiorno, vorrei un biglietto della metropolitana e il giornale "La Repubblica" (edicola)
10. Adesso aprite tutti il libro a pagina 15 (scuola)
11. Buongiorno, ho perso il bancomat. Cosa devo fare? (banca)
12. Vorrei due biglietti per il film della sala 1 (cinema)
13. Prendi la lista della spesa: cosa dobbiamo comprare? (supermercato)
14. Posso vedere quel vestito nero? Che taglie ci sono? (centro commerciale)
15. La partita tra Inter e Milan sta per iniziare (stadio)
16. Buongiorno, vorrei due focacce con le olive e un chilo di pane (panetteria)
17. Oggi faccio i pesi e la lezione di ginnastica (palestra)
18. Mi piace venire a correre qui dopo la scuola, c'è anche il campo di pallavolo (parco)
19. Mi scusi, a che ora passa l'autobus 54? (fermata dell'autobus)
20. Buongiorno, devo fare la carta di identità (Comune)

### Tombola delle azioni livello A1

1. 1. Tutte le sere guardo la tv con mio marito (guardare)
2. La domenica mattina io e mio marito puliamo la casa (pulire)
3. Cosa cuciniamo per pranzo? (cucinare)
4. Maria legge un bel libro di avventura (leggere)
5. Alina e Anila fanno la spesa nel supermercato sotto casa (fare la spesa)
6. La mattina mi sveglio alle 8.30 (svegliarsi)
7. Tagli le carote, per favore? (tagliare)
8. Signora, paga con il bancomat o in contanti? (pagare)
9. Paolo, scrivi tu la lista della spesa? (scrivere)
10. Mia sorella compra sempre la frutta e la verdura al mercato di via Padova (comprare)
11. La mattina usciamo di casa molto presto (uscire)
12. A colazione bevo solo un caffè (bere)
13. Il mio lavoro è faticoso perché guido tutto il giorno (guidare)
14. Mio figlio studia tutto il giorno perché ha un esame settimana prossima (studiare)
15. Dopo cena Carlos lava sempre i piatti (lavare)
16. Oggi mi vesto elegante perché c'è la festa di Giulia (vestirsi)
17. La mia baby sitter è molto brava perché gioca tanto con il piccolo Tommy (giocare)
18. Chiudi la finestra, per favore? Fa freddo oggi (chiudere)
19. Lamin è felice perché oggi telefona alla sua famiglia in Gambia (telefonare)
20. A che ora parti domani mattina? (partire)

### Tombola delle azioni livello A2

1. Ieri sera ho guardato la tv con mio marito (guardare)
2. Domenica mattina io e mio marito abbiamo pulito tutta la casa (pulire)
3. Cosa hai cucinato ieri per pranzo? (cucinare)
4. Ieri sera Maria ha letto un bel libro di avventura (leggere)
5. Alina e Anila hanno fatto la spesa nel supermercato sotto casa (fare la spesa)
6. L'altra mattina mi sono svegliato alle 8.30 (svegliarsi)
7. Hai già tagliato le carote? (tagliare)
8. Il vestito nero lo hai pagato con il bancomat o in contanti? (pagare)
9. Paolo, hai scritto tu la lista della spesa? (scrivere)
10. Sabato scorso mia sorella ha comprato la frutta e la verdura al mercato di via Padova (comprare)
11. Stamattina siamo usciti di casa molto presto (uscire)
12. Ho fame! Stamattina ho bevuto solo un caffè (bere)
13. Sono stanchissimo! Ieri ho guidato tutto il giorno (guidare)
14. Ieri mio figlio ha studiato tutto il giorno perché ha un esame settimana prossima (studiare)
15. Dopo cena Carlos ha lavato i piatti (lavare)
16. Ieri mi sono vestita elegante perché c'era la festa di Giulia (vestirsi)
17. Ieri ho giocato tutta la sera a carte con i miei amici (giocare)
18. Ieri Paola ha chiuso il gatto nell'armadio (chiudere)
19. Lamin è felice perché ieri ha telefonato alla sua famiglia in Gambia (telefonare)
20. A che ora sei partito ieri sera? (partire)

# 25 MEMORY



A1, A2



Sfida



A squadre



Media



**Per l'insegnante**  
**Per gli studenti**

Ripasso dell'uso dell'articolo determinativo: concordanza articolo/sostantivo.  
Ripassiamo come si uniscono il nome e l'articolo determinativo (come per esempio: le scarpe).



**Materiali**  
**Preparazione**

Fogli A4  
Prendi dei fogli A4, su ognuno dei quali scrivi in grande un articolo determinativo. Se necessario, raddoppia alcuni articoli. Su altrettanti fogli scrivi dei sostantivi appartenenti a un'area lessicale specifica, o vari, che si concordano con gli articoli.

## L'ATTIVITÀ IN BREVE

È il classico gioco del Memory: gli studenti a turno girano il loro foglio con nome/articolo e, chiamando un compagno, devono trovare il nome/articolo che si accorda con il loro.

## L'ATTIVITÀ PASSO PER PASSO

- Dividi la classe in 2 squadre.
- Disponi i banchi in due file in modo che siano una di fronte all'altra.
- Consegna agli studenti di una fila, seduti a ogni banco, i fogli con gli articoli; a quelli dell'altra fila i fogli con i sostantivi.
- Spiega che devono tenere i fogli girati sul banco in modo che non si legga quello che c'è scritto.
- Inizia uno studente di una fila che gira il suo foglio e chiama un compagno della fila opposta. Se l'accoppiata è corretta, prende il punto la squadra dello studente che ha iniziato, e continua a chiamare; se è sbagliata, tocca all'altra che ricomincia dallo studente che è stato chiamato.
- Il gioco prosegue fino a quando si sono formate tutte le coppie sostantivo/articolo.

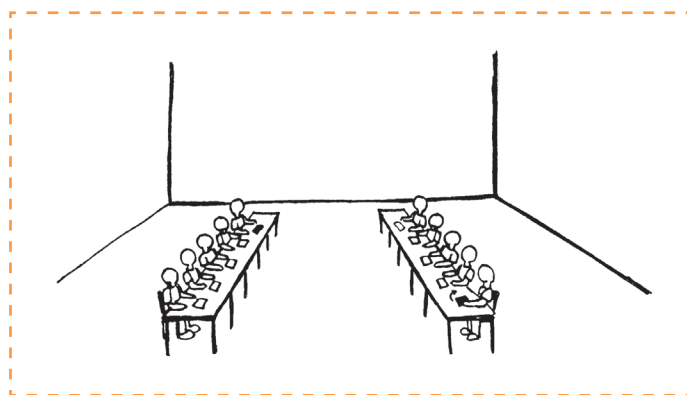

## IN PRATICA...

Per rendere il gioco più difficile, una volta che è stata formata la coppia sostantivo/aggettivo, si può chiedere alla squadra di trasformare la coppia dal singolare al plurale o viceversa.

# 26

# SPALLE ALLA LAVAGNA



A1, A2



Sfida



A squadre



Media



**Per l'insegnante**  
**Per gli studenti**

Formulare domande. Rinforzo di aree lessicali a scelta.  
Impariamo a fare domande. Ripassiamo parole che abbiamo studiato.



**Materiali**  
**Preparazione**

Cartoncini e una scatola.  
Scrivi su alcuni cartoncini le parole sulle quali vuoi lavorare (circa 5/6), piegali e mettili in una scatola.

## L'ATTIVITÀ IN BREVE

A turno uno studente per ogni squadra deve pescare un cartoncino su cui è scritto il nome di un oggetto e disegnarlo alla lavagna. Un suo compagno, senza guardare, deve indovinare l'oggetto facendo domande alla sua squadra.

## L'ATTIVITÀ PASSO PER PASSO

- Dividi la classe in 2 squadre.
- Una coppia di studenti della prima squadra va alla lavagna. Uno dei due si siede con le spalle alla lavagna. L'altro pesca un cartoncino con il nome dell'oggetto e lo disegna.
- Il compagno, seduto spalle alla lavagna, rivolge domande alla sua squadra per indovinare la parola disegnata.
- Dopo al massimo 5 domande, anche se la parola non è stata indovinata, è il turno dell'altra squadra.
- 1 punto per ogni parola indovinata.

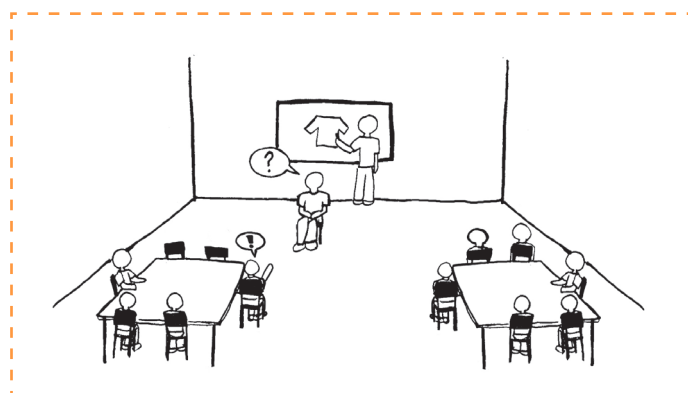

## IN PRATICA...

Se la classe è poco numerosa, è possibile proporre l'attività senza dividersi in squadre.

# 27

# TI PIACCIONO I TUOI VICINI?



A1, A2



Fare insieme



Classe intera



Media



**Per l'insegnante** Rinforzo del lessico: la descrizione fisica e l'abbigliamento. Concordanza articolo/sostantivo/aggettivo. Reciproca conoscenza.

**Per gli studenti** Ripassiamo i nomi dell'abbigliamento e le parole per descrivere le persone. Impariamo ad unire correttamente articolo, nome e aggettivo (per esempio: le scarpe nere). Conosciamo meglio i nostri compagni.



**Materiali** Nessuno  
**Preparazione** Nessuna

## L'ATTIVITÀ IN BREVE

Uno studente in piedi al centro del cerchio chiede ad un altro seduto se gli piacciono i suoi vicini. Quest'ultimo dice chi vorrebbe avere accanto a sé, indicando il possesso di una specifica caratteristica. Tutti coloro che hanno la caratteristica indicata si alzano e si scambiano di posto, mentre chi è in piedi dovrà cercare di sedersi.

## L'ATTIVITÀ PASSO PER PASSO

- Disponi le sedie in cerchio, fai sedere gli studenti e mettili al centro in piedi.
- Chiedi a uno studente: "Ti piacciono i tuoi vicini?".
- Se risponde "Sì", i due compagni ai suoi fianchi si scambiano di posto mentre tu cerchi di sederti sulla prima sedia libera.
- Se risponde "No", prosegui così: "E chi vorresti avere come vicini?".
- Lo studente risponde: "Tutti quelli con... le scarpe nere/i capelli castani/gli occhiali/l'orologio/la gonna rossa...".
- Tutti coloro che hanno la caratteristica indicata, si alzano e si scambiano di posto mentre tu cerchi di metterti a sedere su una sedia rimasta libera.
- Chi resta in piedi prende il tuo posto e il gioco ricomincia.

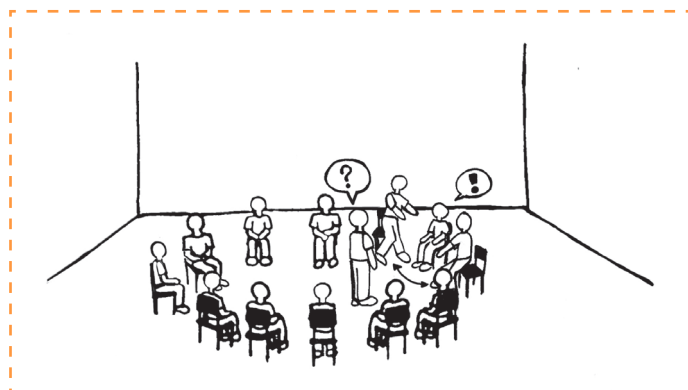

## IN PRATICA...

Si tratta di un gioco molto semplice che piace sempre molto perché in grado di creare un clima di simpatica allegria e vivacità.

# 28 TROVA L'AZIONE



A1, A2



Sfida



A squadre



Media



**Per l'insegnante** Rinforzo del lessico: le azioni.  
**Per gli studenti** Ripassiamo i verbi che abbiamo studiato.



**Materiali** Un foglio e una penna per squadra, immagini tratte dal **Vocabolario illustrato** e un timer.  
**Preparazione** Seleziona e ritaglia dal **Vocabolario illustrato** le immagini di persone/luoghi/oggetti associabili alle azioni sui cui intendi lavorare (vedi alla voce **Esempi**).

## L'ATTIVITÀ IN BREVE

L'insegnante mostra alla classe, divisa in squadre, alcune immagini e gli studenti scrivono il maggior numero di azioni legate a persone/luoghi/oggetti mostrati.

## L'ATTIVITÀ PASSO PER PASSO

- Dividi la classe in 3/4 squadre e consegna ad ogni gruppo un foglio e una penna.
- Spiega agli studenti che avranno 2 minuti di tempo per scrivere il maggior numero di azioni associate all'immagine.
- Mostra un'immagine e fai partire il timer.
- Allo scadere del tempo, ogni squadra legge le azioni scritte e collettivamente si assegna 1 punto per ogni azione ritenuta corretta.
- Il gioco continua fino all'esaurimento di tutte le immagini.

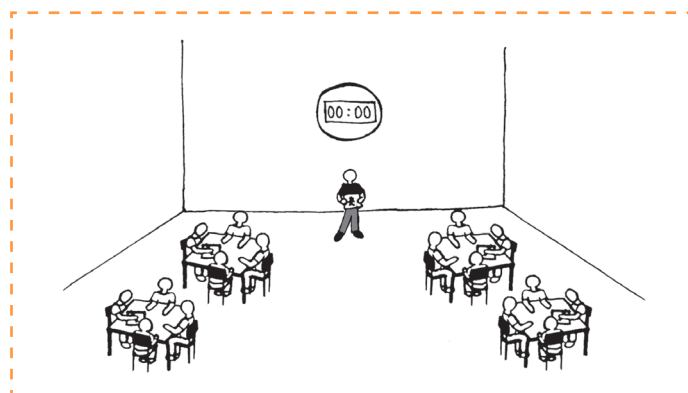

## ESEMPI

1. SCARPE: camminare, mettere, togliere, correre, saltare, etc...
2. SEGRETARIA: rispondere, scrivere, telefonare, parlare, etc...
3. STAZIONE: partire, viaggiare, scendere, salire, etc...

# 29 ASSAGGIA E DIMMI COM'È



A2



Fare insieme



Classe intera



Media



**Per l'insegnante**

Esprimere gusti e preferenze: uso di "mi piace"/"mi piacciono"/"preferisco". Concordanza sostantivo/aggettivo. Rinforzo del lessico: gli aggettivi per descrivere i cibi (salato, dolce, amaro ...).

**Per gli studenti**

Ripassiamo l'uso di "mi piace"/"mi piacciono"/"preferisco". Impariamo a usare le parole giuste per descrivere il cibo.



**Materiali**

**Preparazione**

Cibi portati da casa, un telo bianco, un foulard da usare per bendare gli occhi.

Porta a scuola alimenti simili ai seguenti: cioccolato fondente, cioccolato al latte, cioccolato al peperoncino, caramelle gommose, caramelle dure, succo di limone, acqua frizzante, taralli o crackers salati in superficie, caffè amaro e caffè molto zuccherato.

## L'ATTIVITÀ IN BREVE

Gli studenti, bendati, assaggiano un alimento, lo riconoscono, esprimono i propri gusti usando "mi piace"/"mi piacciono"/"preferisco", e infine lo descrivono usando due o tre aggettivi.

## L'ATTIVITÀ PASSO PER PASSO

- Disponi gli alimenti su un tavolo e coprili con un telo in modo tale che gli studenti non vedano in anticipo che cosa assaggeranno durante l'attività.
- Benda a turno gli studenti e chiedi loro di assaggiare l'alimento, riconoscerlo, dire se piace o non piace e descriverlo utilizzando almeno un aggettivo concordato per genere e numero.

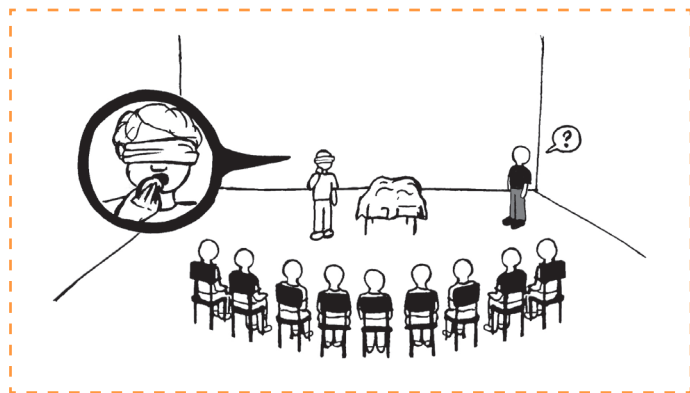

## IN PRATICA...

Più ampia e complessa è la gamma di sapori in un alimento più l'attività sarà divertente.



# 30

# BUTTIAMO IL PASSATO



A2



Sfida



A squadre



Lunga



**Per l'insegnante**  
**Per gli studenti**

Rinforzo dell'uso delle tre coniugazioni dei verbi al passato prossimo.

Ripassiamo i verbi al passato. Ripassiamo quando è necessario usare l'ausiliare "essere" e quando l'ausiliare "avere".



**Materiali**  
**Preparazione**

Due cestini, foglietti bianchi e un pennarello di colore diverso per ciascuna squadra.

Scrivi su uno dei due cestini, in modo che si possa leggere bene dai vari lati, "essere" e sull'altro "avere". Scrivi un elenco di verbi adeguati alla tua classe in termini di conoscenza e di regolarità, con l'indicazione di un pronome (vedi alla voce **Esempi**).

## L'ATTIVITÀ IN BREVE

Dato un verbo e un pronome, ogni squadra scrive su un foglio il verbo coniugato al passato prossimo, poi fa una palla con il foglio e lo lancia nel cestino dell'ausiliare corretto.

## L'ATTIVITÀ PASSO PER PASSO

- Dividi la classe in 4 squadre.
- Distribuisci ad ogni squadra i foglietti bianchi e un pennarello di un colore specifico (squadra dei rossi, pennarello rosso; squadra dei blu, pennarello blu, etc...) e scrivi alla lavagna i colori delle squadre per assegnare i punti.
- Inizia a leggere a voce alta il primo verbo dell'elenco con il pronome associato (vedi alla voce **Esempi**).
- Conta lentamente fino a 5: entro questo tempo ogni squadra deve scrivere la risposta su un foglio, accartocciarlo e lanciarlo nel cestino dell'ausiliare corretto.
- Passa al verbo successivo e procedi fino alla fine.
- Finiti tutti i verbi, iniziando con un cestino, ripesca un foglietto per volta, leggilo a voce alta e attribuisce il punteggio: 1 punto per ogni risposta esatta.

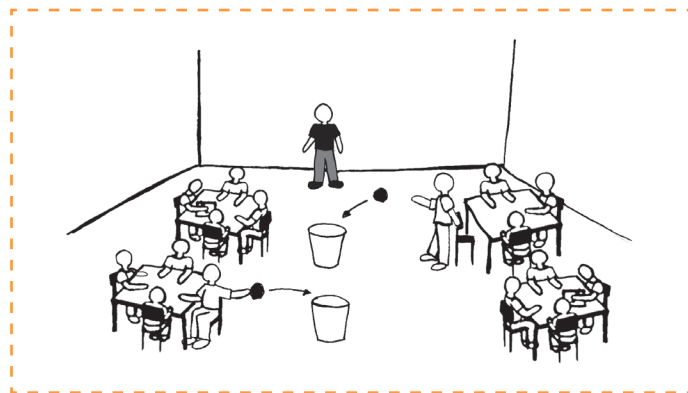

## ESEMPI

1. Arrivare (TU). 2. Partire (NOI). 3. Comprare (LUI). 4. Dormire (VOI). 5. Mangiare (IO). 6. Andare (LORO). 7. Venire (LEI). 8. Giocare (TU). 9. Entrare (VOI). 10. Guardare (LEI). 11. Uscire (IO). 12. Comprare (NOI). 13. Sentire (VOI).

## IN PRATICA...

Per dare un ruolo anche ai più silenziosi, è possibile nominare il "cestista" che lancia la pallottola nel cestino giusto. I verbi scelti non devono essere troppi per evitare che il tempo di rilettura dei foglietti pescati dal cestino diventi troppo lungo. Per non perdere l'attenzione della classe ed utilizzare questo tempo in modo proficuo, occorre coinvolgere tutti gli studenti nella correzione, mostrando bene il foglietto da valutare.

# 31 COPIE D'AUTORE



A2



Cooperazione



A gruppi e poi classe intera



Lunga



**Per l'insegnante**  
**Per gli studenti**

Dare e comprendere istruzioni. Rinforzo del verbo "dovere" + infinito.  
Impariamo a dare e capire istruzioni. Ripassiamo l'uso del verbo "dovere".



**Materiali**  
**Preparazione**

Immagini di opere d'arte (vedi alla voce **Esempi**), musica, casse audio e un timer.  
Stampa a colori alcune riproduzioni di quadri che ritraggano gruppi di persone e preparati dei brani musicali da far ascoltare.

## L'ATTIVITÀ IN BREVE

Ogni gruppo sceglie al suo interno un artista che riceve la fotografia di un quadro e che avrà il compito di dare indicazioni ai compagni su come disporsi per riprodurre l'opera.

## L'ATTIVITÀ PASSO PER PASSO

- Dividi la classe in gruppi in funzione del numero dei personaggi delle opere (se hai scelto un quadro con 5 persone, un gruppo dovrà essere di almeno 5 persone).
- Ogni gruppo si colloca in un angolo della classe e sceglie il proprio artista che riceve l'immagine che non deve mostrare ai propri compagni.
- Con la musica di sottofondo, in un tempo stabilito, l'artista, senza avvicinarsi, indica ai compagni come disporsi per riprodurre il quadro (ad esempio: "DEVI andare/VAI, DEVI prendere/PRENDI"...).
- Allo scadere del tempo si interrompe la musica, si concludono le prove e si disfano le opere.
- A turno ogni artista rimette in scena il proprio quadro, mentre gli altri gruppi propongono un nome per l'opera.
- Alla fine svela titolo e autore di ciascun dipinto.

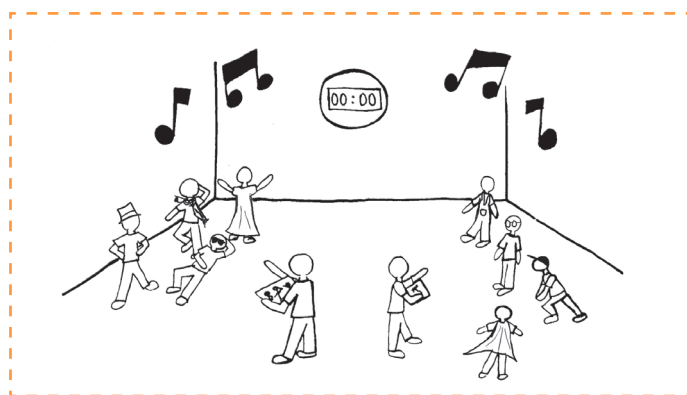

## ESEMPI

Prediligi quadri con tanti personaggi in posizioni diverse, come per esempio: *Le déjeuner sur l'herbe* di Monet, *The Luncheon* di Degas, *Prova di balletto* di Renoir, *La colazione dei canottieri* e *La vocazione di San Matteo* di Caravaggio.

## IN PRATICA...

Il risultato sarà più soddisfacente se porterai accessori quali cappelli, parrucche, etc...

# 32 COSE PASSATE



A2



Fare insieme



Classe intera



Lunga



**Per l'insegnante**  
**Per gli studenti**

Rinforzo dell'uso delle tre coniugazioni dei verbi al passato prossimo. Reciproca conoscenza. Impariamo a raccontare cose passate su di noi, usando il tempo verbale giusto. Conosciamo meglio i nostri compagni.



**Materiali**  
**Preparazione**

**Scheda dell'attività** e forbici.  
Ritaglia le carte della **Scheda dell'attività**.

## L'ATTIVITÀ IN BREVE

Seduti in cerchio, gli studenti, a turno, pescano una carta su cui è indicato un argomento e ne parlano. Gli altri si appuntano in silenzio tutti i verbi al passato prossimo che sono stati usati.

## L'ATTIVITÀ PASSO PER PASSO

- Dedica del tempo a far raccontare alla classe cose che sono capitate nel passato (ieri, ieri l'altro...).
- Disponi le sedie in cerchio, fai sedere gli studenti e metti al centro una sedia con il mazzo di carte, tratte dalla **Scheda dell'attività**.
- Fai pescare al primo studente una carta con un argomento (per esempio: "Un cibo dolce che hai mangiato") del quale dovrà parlare per circa un minuto.
- I compagni ascoltano e intanto si appuntano i verbi al passato prossimo che sono stati utilizzati.
- Allo scadere del tempo viene il turno di un nuovo compagno. Il giro continua fino a quando tutti hanno parlato almeno una volta.
- Gli studenti tornano poi ai banchi, condividono gli appunti e correggono eventuali errori relativi ai verbi.

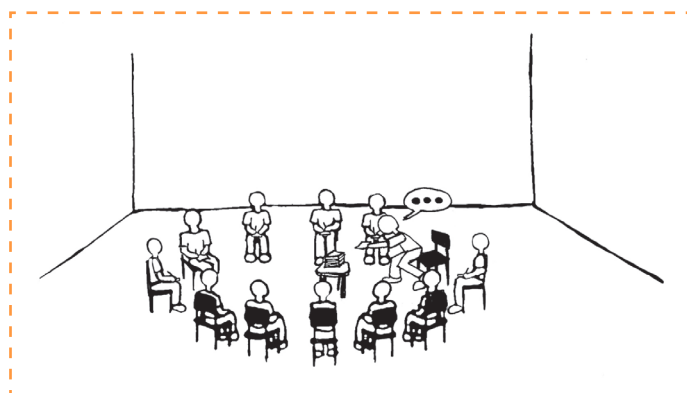

## IN PRATICA...

La condivisione di aspetti della propria vita richiede che l'attività venga proposta in una classe affiatata e caratterizzata da un clima sereno, meglio ancora se non troppo numerosa. In alternativa è possibile far lavorare gli studenti a coppie, stampando più copie del mazzo di carte. Può essere utile registrare gli studenti e poi, alla fine, far riascoltare e far autocorreggere.

**UNA COSA  
CHE HAI  
COMPRATO  
PER TE**

**UN CIBO  
DOLCE  
CHE HAI  
MANGIATO**

**UNA COSA  
BELLA  
CHE HAI FATTO  
UNA DOMENICA**

**UN PROGRAMMA  
BRUTTO  
CHE HAI VISTO  
ALLA TELEVISIONE**

**UNA PERSONA  
SIMPATICA  
CHE HAI  
CONOSCIUTO**

**UNA COSA  
CHE HAI FATTO  
CON UN AMICO/  
UN'AMICA**

**UNA NOTIZIA  
CHE HAI  
SENTITO  
ALLA TV**

**UNA BELLA  
TELEFONATA  
CHE HAI  
RICEVUTO**

**UNA COSA  
CHE HAI FATTO  
A CASA IERI**

**UN REGALO  
CHE HAI  
COMPRATO  
PER QUALCUNO**

**UNA COSA  
CHE TI HA FATTO  
ARRABBIARE  
MOLTO**

**UNA COSA  
BELLA  
CHE HAI RICEVUTO**

**UNA COSA  
CHE TI HA  
RACCONTATO  
IL TUO VICINO**

**UNA NOTIZIA  
BELLA  
CHE HAI AVUTO  
DALLA TUA  
FAMIGLIA**

**UNA COSA  
CHE TI HA FATTO  
RIDERE  
MOLTO**

# 33

# DIMMI QUANDO, QUANDO, QUANDO



A2



Fare insieme



Classe intera e poi a coppie



Media



**Per l'insegnante**

Formulare frasi usando connettivi temporali. Rinforzo del lessico: gli stati d'animo e le emozioni. Reciproca conoscenza.

**Per gli studenti**

Impariamo a usare gli aggettivi giusti per spiegare come siamo e come stiamo. Impariamo a fare frasi usando questi aggettivi e la parola "quando". Conosciamo meglio i nostri compagni.



**Materiali  
Preparazione**

Nessuno

Pensando a te, scrivi 5 aggettivi per esprimere stati d'animo/emozioni e 5 oggetti/persone legati a quegli stati d'animo/emozioni (vedi alla voce **Esempi**).

## L'ATTIVITÀ IN BREVE

Dopo l'esempio dato dall'insegnante relativo a se stesso, gli studenti individuano aggettivi e nomi di oggetti/persone legati alla loro esperienza, li scrivono e li passano al compagno che deve formulare delle frasi usando il connettivo temporale.

## L'ATTIVITÀ PASSO PER PASSO

- Dividi la lavagna in 5 colonne: in ciascuna scrivi un aggettivo legato a uno stato d'animo/emozione e il nome di un oggetto/persona legata a quello stato d'animo/emozione. Il tutto riferito alla tua esperienza personale.
- Gli studenti devono indovinare il collegamento tra le due parole di ciascuna colonna formulando frasi temporali alla seconda persona singolare.
- Una volta indovinate le 5 situazioni, ogni studente traccia su un foglio 5 colonne in ciascuna delle quali scrive un aggettivo e un nome di oggetto/persona legati alla sua esperienza.
- Poi passa il foglietto al compagno che dovrà indovinare il collegamento tra le due parole scrivendo 5 frasi alla seconda persona singolare con il connettivo "quando" (per esempio, se le parole sono FELICE e SCUOLA, la frase formulata sarà: "Sei felice quando sei a scuola").
- Alla fine, ognuno, a turno, legge le frasi al compagno che eventualmente corregge.
- Dedica del tempo all'analisi degli errori.

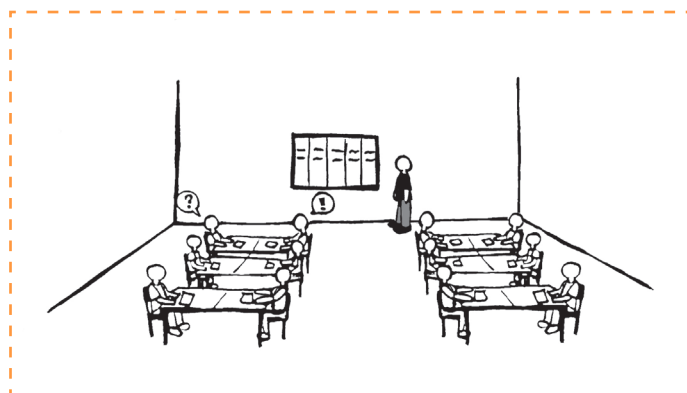

## ESEMPI

1. FELICE-SCUOLA (Sei felice quando sei a scuola).
2. CONTENTO-SOLE (Sei contento quando c'è il sole).
3. ARRABBIATO-TRAFFICO (Sei arrabbiato quando c'è traffico).
4. SPAVENTATO-DENTISTA (Sei spaventato quando vai dal dentista).
5. STANCO-LAVORO (Sei stanco quando torni dal lavoro).

# 34 DOVE VAI?



A2



Fare insieme



Classe intera



Media



**Per l'insegnante**

Rinforzo dell'uso delle preposizioni IN/A/DA con il verbo "andare". Rinforzo del lessico: i luoghi della città.

**Per gli studenti**

Ripassiamo l'uso delle preposizioni IN/A/DA con il verbo "andare". Ripassiamo i nomi dei luoghi della città.



**Materiali**

**Preparazione**

Forbici e **Scheda dell'attività**.

Ritaglia le carte della **Scheda dell'attività**.

## L'ATTIVITÀ IN BREVE

Gli studenti, a turno, devono scegliere un compagno e formulare una frase con il verbo "andare" + una tra le preposizioni IN/A/DA + il nome scritto sulla sua carta. Se la frase è corretta possono sedersi al posto del compagno, altrimenti rimangono in piedi e si rivolgono a un altro studente.

## L'ATTIVITÀ PASSO PER PASSO

- Disponi le sedie in cerchio e fai sedere gli studenti.
- Distribuisce 1/2 carte ad ogni studente con la raccomandazione di non mostrare le proprie parole agli altri.
- Lo studente che ha in mano la carta "CASA" inizia il gioco (studente A), si alza e, dopo aver scelto un compagno (studente B), gli si avvicina. Quest'ultimo legge ad alta voce il nome sulla propria carta.
- Lo studente A formula una frase con il verbo "andare" + preposizione (anche senza articolo) + il nome scritto sul foglietto dello studente B (ad esempio: "Vado a casa").
- Se la frase è corretta, lo studente A si siede al posto dello studente B il quale, a sua volta, continuerà il gioco, rivolgendosi a un nuovo compagno.
- Se la frase non è corretta, lo studente A rimane in piedi e dovrà scegliere un altro compagno fino a quando la frase formulata non sarà giusta.
- Il gioco continua fino all'esaurimento di tutti i nomi.

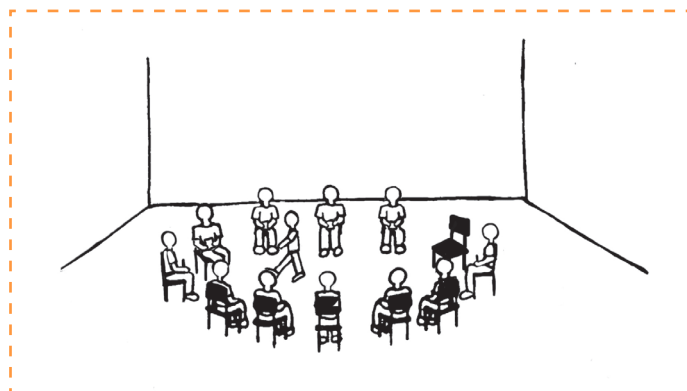

**CASA**

**CINEMA**

**EGITTO**

**UFFICIO  
POSTALE**

**PANETTERIA**

**OSPEDALE**

**EDICOLA**

**MECCANICO**

**QUESTURA**

**PIZZERIA**

**CENTRO  
COMMERCIALE**

**PALESTRA**

**SCUOLA**

**PARIGI**

**DOTTORE**

**MARE**

**FERMATA  
DELL'AUTOBUS**

**MARIA**

**BAR**

**NAPOLI**

**PARCO**

**MERCATO**

**VIA  
TORINO**

**PISCINA**



# 35 IL MESSAGGIO



A2



Fare insieme



Classe intera



Media



**Per l'insegnante  
Per gli studenti**

Formulare un invito e la relativa risposta.

Impariamo a scrivere un messaggio per invitare qualcuno a fare qualcosa insieme. Impariamo a rispondere a un invito.



**Materiali  
Preparazione**

**Scheda dell'attività** e timer.

Fotocopia la **Scheda dell'attività**.

## L'ATTIVITÀ IN BREVE

Gli studenti devono immaginare di chattare con un compagno a cui scrivono un messaggio per invitarlo a fare qualcosa insieme. I diversi inviti vengono distribuiti tra gli studenti che devono rispondere accettando o rifiutando.

## L'ATTIVITÀ PASSO PER PASSO

- A ogni studente consegna la **Scheda dell'attività**. Gli studenti devono scrivere un messaggio in cui invitano un compagno a trascorrere del tempo libero insieme facendo qualcosa di divertente (una partita di calcio, una serata al cinema o in pizzeria, etc...). Spiega che i messaggi devono essere il più possibile completi: Cosa si fa? Quando ci si trova? Dove? Si è soli o con altri amici?
- Scaduto il tempo, ritira i fogli e ridistribuisce a caso. Gli studenti, a questo punto, devono rispondere al messaggio accettando o rifiutando l'invito.
- Alla fine, dopo aver ripreso i fogli, riconsegna a ciascuno quello su cui aveva scritto l'invito e fai leggere le risposte.
- Dedica del tempo all'analisi degli errori.

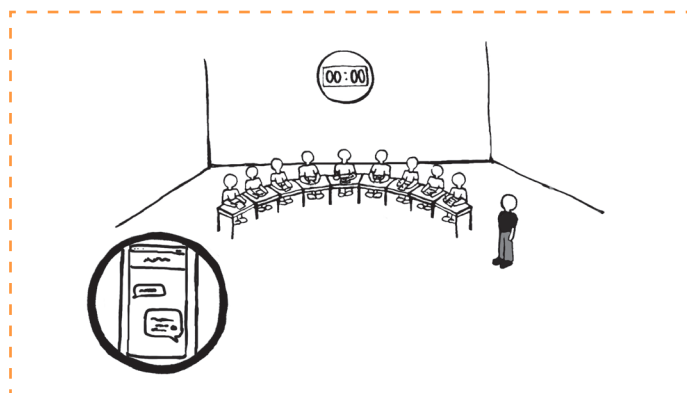

## IN PRATICA...

Per evitare che i messaggi non siano comprensibili, è meglio che gli studenti li scrivano prima in brutta, li correggono e solo alla fine li copiano sulla **Scheda dell'attività**.



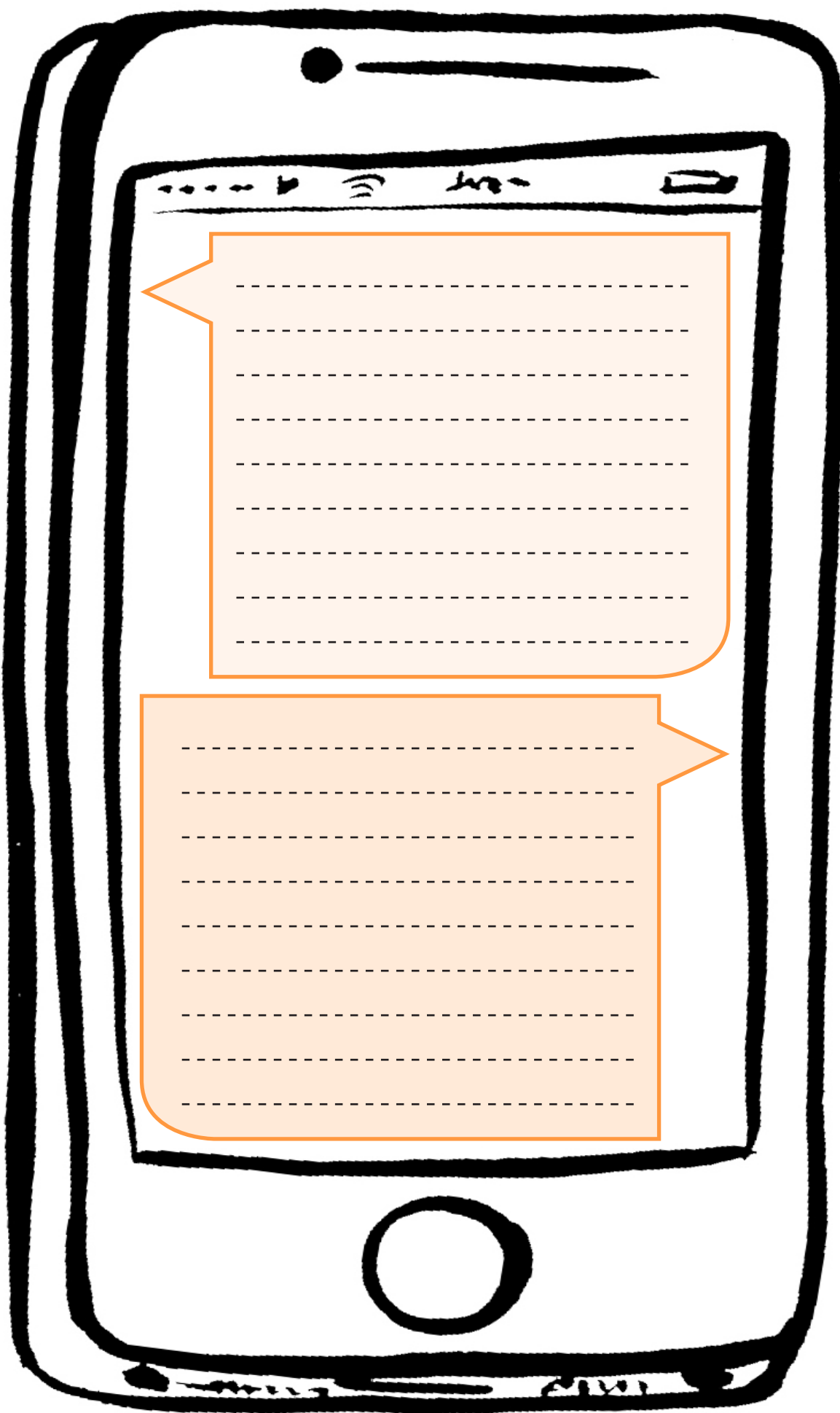

# 36 IL MIO COMPAGNO È...



A2



Fare insieme



Classe intera



Media



**Per l'insegnante  
Per gli studenti**

Rinforzo del lessico: gli aggettivi della personalità. Reciproca conoscenza. Impariamo a usare gli aggettivi giusti per spiegare come siamo. Conosciamo meglio i nostri compagni.



**Materiali  
Preparazione**

Fogli A4 (uno per studente).  
Nessuna

## L'ATTIVITÀ IN BREVE

Gli studenti scrivono su un foglio tre aggettivi che associano a un compagno, lo arrotolano e lo passano al compagno a destra. Alla fine tutti srotolano il proprio foglio e leggono gli aggettivi scritti dagli altri.

## L'ATTIVITÀ PASSO PER PASSO

- Distribuisce un foglio a ogni studente e chiedi di scrivere il proprio nome in alto e al centro.
- Raccogli i fogli e riconsegnali a caso, facendo attenzione che nessuno riceva quello con il proprio nome.
- Gli studenti scrivono, nella parte bassa del foglio, almeno tre aggettivi della personalità che associano al compagno (con la raccomandazione di scrivere delle qualità positive) e piegano il foglio in modo che non si leggano gli aggettivi appena scritti ma che rimanga ben visibile il nome del proprietario.
- Gli studenti passano il foglio ripiegato al compagno alla loro destra e l'attività prosegue come prima.
- Alla fine raccogli tutti i fogli e consegnali ai proprietari, i quali se ne ritroveranno in mano uno completamente arrotolato.
- Uno alla volta gli studenti srotoleranno il foglio, leggeranno ad alta voce gli aggettivi e potranno fare dei commenti.

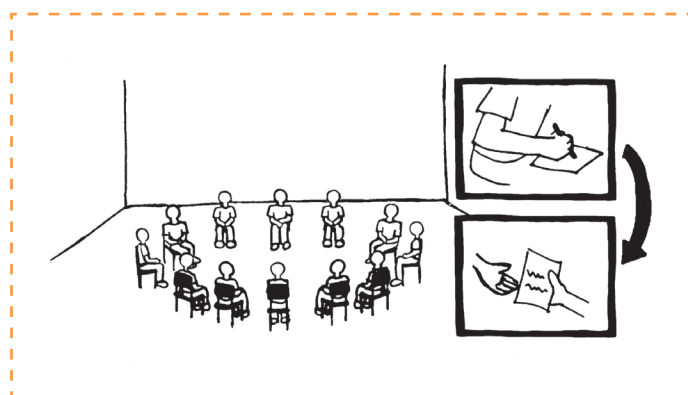

## IN PRATICA...

Prima di proporre l'attività ripassa gli aggettivi che esprimono le qualità positive. Al termine dell'attività è importante valutare bene l'atmosfera che si è creata in classe.

# 37

# INDOVINA LA MIA STORIA



A2



Fare insieme



Classe intera



Breve



**Per l'insegnante**  
**Per gli studenti**

Formulare frasi al presente indicativo e al passato prossimo. Reciproca conoscenza.  
Impariamo a costruire frasi al presente e al passato. Conosciamo meglio i nostri compagni.



**Materiali**  
**Preparazione**

Nessuno  
Pensa ad alcune date, persone, attività e cose della tua vita.

## L'ATTIVITÀ IN BREVE

A partire da numeri e parole scritti alla lavagna, gli studenti devono indovinare la tua storia, formulando frasi corrette.

## L'ATTIVITÀ PASSO PER PASSO

- Scrivi alla lavagna informazioni su di te (solo numeri o parole), come per esempio: Francesca (il nome di tua mamma), 40 (i tuoi anni), la birra (una cosa che non ti piace), correre (cosa fai nel tempo libero), Opel (la tua auto), 2000 (primo anno di lavoro), etc...
- La classe tenterà di indovinare a cosa si riferiscono queste parole, formulando frasi a cui potrai rispondere solo con un "Sì" o con un "No".
- Gli studenti liberamente formulano frasi relativamente ad una informazione. Per esempio: "Hai 40 anni" (Sì); "Tua figlia si chiama Francesca" (No).
- Rispondi solo alle frasi corrette, fai autocorreggere chi sbaglia.
- Quando tutte le informazioni su di te vengono scoperte, invita uno studente a fare la stessa cosa, relativamente alla sua storia.

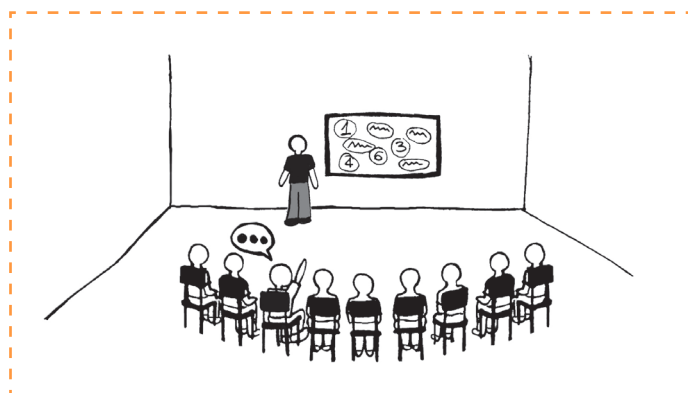

## IN PRATICA...

La richiesta di formulare semplici frasi ("Tua mamma si chiama Francesca") permette di proporre l'attività a tutti gli studenti. È anche possibile chiedere di formulare domande ("Hai 40 anni?", "Tua figlia si chiama Francesca?") o eventualmente usare solo date (e non nomi) per fare esercizio sull'uso dei verbi al passato.

# 38

# LA FRASE CHE CRESCE



A2



Cooperazione



Classe intera



Media



**Per l'insegnante**  
**Per gli studenti**

Morfosintassi: la costruzione della frase. Ortografia.  
Impariamo come e dove aggiungere parole in una frase.



**Materiali**  
**Preparazione**

Nessuno  
Pensa a qualche frase breve: soggetto-verbo-complemento (vedi alla voce **Esempi**).

## L'ATTIVITÀ IN BREVE

Data una frase breve scritta alla lavagna, la classe coopera per ampliarla, ragionando insieme sulle regole della morfosintassi.

## L'ATTIVITÀ PASSO PER PASSO

- Scrivi alla lavagna una delle frasi pensate, come per esempio: il gatto dorme sul letto.
- Chiedi alla classe di pensare cosa è possibile aggiungere alla frase, tra una parola e l'altra.
- Chiama alla lavagna chi avanza delle proposte affinché inserisca le parole dove lo ritiene opportuno.
- Chiedi alla classe conferma delle parole inserite, della loro posizione e dell'ortografia.
- Chiedi al volontario e poi alla classe perché quello che è stato scritto è corretto/non corretto, è nel posto giusto/sbagliato, invitando ad esplicitare le sottostanti regole della morfosintassi.
- Prosegui accogliendo le diverse proposte e i diversi volontari.

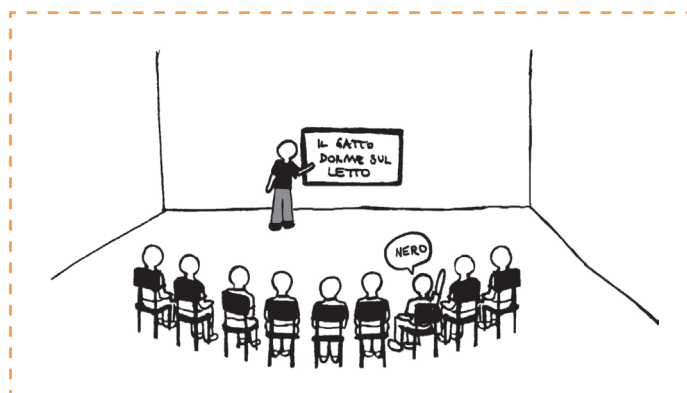

## ESEMPI

1. Il gatto dorme sul letto.
2. Il panettiere ha chiuso il negozio.
3. La festa inizia domani.
4. Mario mangia il riso.

Esempio di estensione della prima frase: *Tutti i giorni il mio gatto dorme e gioca sul letto dei miei figli.*

## IN PRATICA...

Si tratta di un'ottima attività per riflettere in modo induttivo sulle regole della morfosintassi e per farlo con una modalità collaborativa in cui ciascuno contribuisce con il suo sapere alla formulazione delle regole.

# 39

# LA STAFFETTA DELLE PAROLE



A2



Cooperazione



A squadre



Media



**Per l'insegnante**  
**Per gli studenti**

Morfosintassi: la costruzione della frase. Ortografia e fonetica.

Impariamo a scrivere le frasi e a mettere le parole nella posizione giusta. Impariamo a scrivere le parole e a pronunciarle correttamente.



**Materiali:**  
**Preparazione:**

Fogli A4

Prepara 4 fogli, ciascuno con un avvio di frase, come per esempio: Il Gatto.../Mio papà.../Ieri.../Al mercato... Fotocopia ciascun foglio in modo da averne uno per squadra.

## L'ATTIVITÀ IN BREVE

Partendo da un foglio con il solo avvio di una frase, ogni studente aggiunge una parola e la passa al compagno con l'obiettivo di formare una frase di senso compiuto.

## L'ATTIVITÀ PASSO PER PASSO

- Dividi la classe in squadre di 5/6 persone e disponi ciascuna squadra seduta in fila indiana.
- Spiega che occorre formare frasi di 5/6 parole. Scrivi alla lavagna alcuni esempi, come "Domani vado in centro a piedi".
- Dai la penna e il primo foglio all'ultimo studente di ciascuna squadra.
- Al via lo studente legge a bassa voce l'incipit, aggiunge una parola e passa foglio e penna al compagno davanti. Questi a sua volta ne aggiunge un'altra e via via fino al primo, cercando di formare una frase di senso compiuto.
- L'ultimo studente può aggiungere anche più di una parola, così da concludere la frase.
- Quando tutti hanno terminato, le frasi vengono lette pubblicamente.
- 1 punto a chi finisce prima (se la frase ha un senso compiuto) + 1 punto alla frase più bella/divertente...
- Finito il giro, il primo studente si sposta in fondo e tutti scorrono in avanti di un posto.
- Il gioco ricomincia con un nuovo incipit.
- Alla fine ricomponi la classe e fai correggere a gruppi diversi le frasi scritte, rivedendole poi tutti insieme alla lavagna.

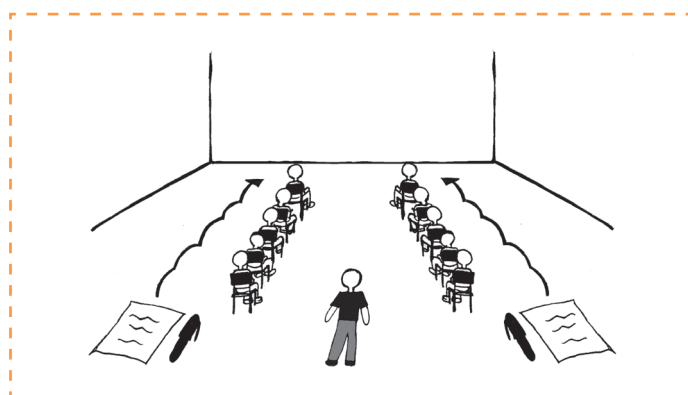

## IN PRATICA...

Proponi l'attività in classi brillanti: non è facile per tutti riuscire a lavorare in successione per costruire le frasi.

# 40

# CONOSCI I TUOI COMPAGNI?



A2



Fare insieme



A coppie



Media



**Per l'insegnante**  
**Per gli studenti**

Formulare domande. Rinforzo dei verbi delle tre coniugazioni. Reciproca conoscenza. Impariamo a fare domande. Ripassiamo come si usano le prime tre persone al singolare dei verbi delle tre coniugazioni. Conosciamo meglio i nostri compagni.



**Materiali**  
**Preparazione**

Nessuno  
Scegli una serie di domande su cui vuoi lavorare (vedi alla voce **Esempi**).

## L'ATTIVITÀ IN BREVE

L'insegnante scrive alla lavagna una serie di domande alla terza persona singolare e gli studenti, divisi in coppie, devono immaginare le risposte del compagno e scriverle. Alla fine gli studenti si rivolgono le domande e verificano le risposte che avevano scritto in precedenza.

## L'ATTIVITÀ PASSO PER PASSO

- Dividi la classe a coppie.
- Scrivi alla lavagna le domande su cui vuoi lavorare alla terza persona singolare. Tutti gli studenti devono copiarle sul loro quaderno.
- Ogni componente della coppia, guardando il compagno, immagina la sua risposta e la scrive.
- Quando entrambi hanno scritto le loro risposte, rivolgono le domande al compagno usando la seconda persona singolare e confrontano le risposte scritte con quelle del compagno segnando quelle giuste.
- Dedica del tempo a sentire le risposte.

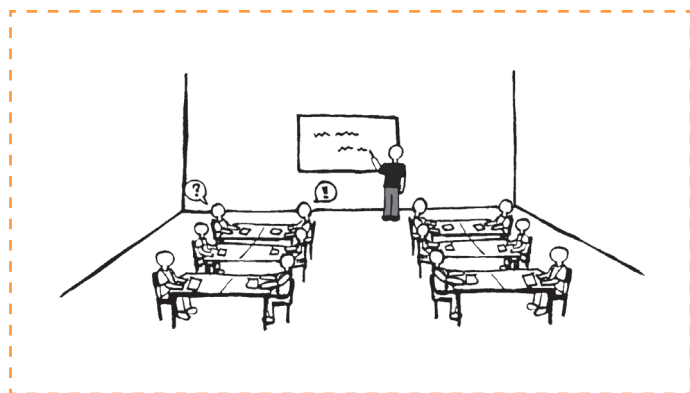

## ESEMPI

1. Cosa mangia a colazione?
2. Cosa fa la domenica pomeriggio?
3. Quando è arrivato in Italia?
4. Qual è il suo colore preferito?
5. Quante volte al mese va al cinema?
6. Fa sport?
7. Gli piace cantare?
8. Qual è il suo piatto preferito?

## IN PRATICA...

Immaginare cosa risponderebbe un compagno può essere un compito non facile per alcuni studenti: valuta bene le loro capacità. Se puoi, evita di inserire domande molto personali (ad esempio: "Quanti figli ha?", "È sposato?") che potrebbero urtare la sensibilità di alcuni studenti.

# 41 LUI COM'È?



A2



Fare insieme



Classe intera



Media



**Per l'insegnante**

Formulare frasi usando connettivi temporali/causali. Rinforzo del lessico: gli stati d'animo, gli stati fisici e le emozioni.

**Per gli studenti**

Impariamo a usare gli aggettivi corretti per spiegare come siamo e come stiamo. Impariamo a fare frasi con questi aggettivi usando le parole "quando" o "perché".



**Materiali  
Preparazione**

Cartoncini e scotch.

Prepara un numero di cartoncini corrispondente al numero di studenti della tua classe e scrivi su ciascuno un aggettivo legato a uno stato d'animo/uno stato fisico/un'emozione. Scrivi un elenco di frasi con situazioni corrispondenti a questi aggettivi (vedi alla voce **Esempi**).

## L'ATTIVITÀ IN BREVE

Gli studenti, seduti in cerchio, ricevono un foglietto con un aggettivo da attaccare sul petto. L'insegnante legge una frase e gli studenti dicono il nome del compagno con il cartoncino con l'aggettivo corretto per indicare lo stato d'animo/stato fisico/emozione corrispondente.

## L'ATTIVITÀ PASSO PER PASSO

- Disponi le sedie in cerchio e fai sedere tutti gli studenti.
- Distribuisci a ogni studente uno dei foglietti con gli aggettivi che dovranno attaccare al petto in modo che tutti lo leggano.
- Chiedi a ognuno di dire il proprio nome e di leggere il proprio aggettivo.
- Dai inizio al gioco e leggi la prima frase: gli studenti devono dire il nome del compagno con il cartellino dell'aggettivo corretto per indicare lo stato d'animo/stato fisico/emozione.
- Il compagno indicato deve formulare una frase corretta usando l'aggettivo e i connettivi temporali o causali.

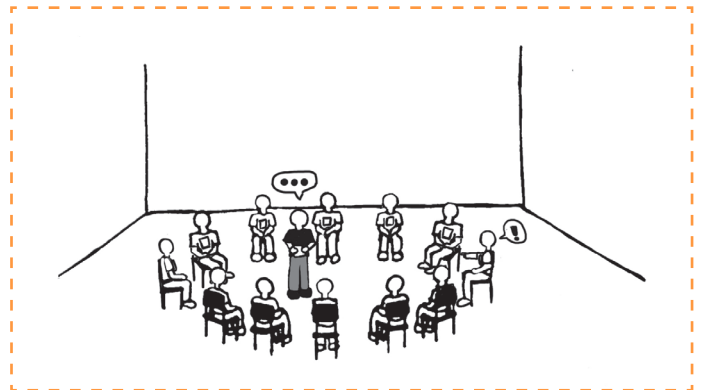

## ESEMPI

1. Oggi si sposa (FELICE). 2. Suo figlio ha rotto il vetro della finestra con un pallone (ARRABBIATO). 3. Ha tante bollette da pagare ma non ha soldi (PREOCCUPATO). 4. Ha una nuova macchina (CONTENTO). 5. La sua fidanzata lo ha lasciato (TRISTE). 6. È dal dentista (SPAVENTATO). 7. Sta sempre sul divano e non fa mai niente (PIGRO). 8. Va sempre in palestra (SPORTIVO). 9. Non aiuta mai nessuno (EGOISTA). 10. Paga sempre per tutti (GENEROSO). 11. Lavora tante ore al giorno (STANCO). 12. Ha conosciuto la donna dei suoi sogni (INNAMORATO). 13. Offre sempre il caffè a tutti (GENTILE). 14. Sorride sempre e parla con tutti (SIMPATICO). 15. Non va d'accordo con nessuno (ANTIPATICO). 16. Non sta mai zitto (CHIACCHIERONE). 17. Parla poco e diventa rosso (TIMIDO).



# 42

# SCAMBIO DI IDENTITÀ



A2



Fare insieme



Classe intera



Media



**Per l'insegnante**

Formulare domande relative alla presentazione di qualcuno. Rinforzo del lessico: i dati anagrafici. Reciproca conoscenza.

**Per gli studenti**

Impariamo a fare le domande per conoscere una persona. Ripassiamo le parole della carta di identità. Conosciamo meglio i nostri compagni.



**Materiali  
Preparazione**

Cartoncini e foglietti bianchi.

Scrivi sui cartoncini le seguenti parole: NAZIONALITÀ, RESIDENZA, ETÀ, LUOGO DI NASCITA, PROFESSIONE, STATO CIVILE, ALTEZZA, CAPELLI.

## L'ATTIVITÀ IN BREVE

Ogni studente riceve un foglietto con il nome di un compagno e deve rispondere ad alcune domande, immaginando di essere quel compagno.

## L'ATTIVITÀ PASSO PER PASSO

- Disponi gli studenti seduti in cerchio.
- Scrivi su un foglietto il tuo nome e chiedi agli studenti di fare altrettanto.
- Raccogli i foglietti e ridistribuiscili, facendo attenzione che nessuno riceva quello con il proprio nome.
- Spiega che tutti dovranno far finta di essere la persona il cui nome è segnato sul biglietto ricevuto.
- Prima di iniziare il gioco proponi alla classe di fare un giro di presentazione con nome e Paese di provenienza, in modo tale che tutti sappiano chi è il compagno segnato sul foglietto.
- Inizia tu il gioco scegliendo uno studente.
- Prendi il mazzo dei cartoncini, pescane uno e formula la domanda. Se, per esempio, peschi "STATO CIVILE", la domanda sarà: "Sei sposato/a?".
- Lo studente scelto dovrà rispondere alla domanda, facendo finta di essere lo studente del foglietto che ha in mano.
- Prosegui l'attività pescando un'altra carta e rivolgendo la domanda corrispondente allo stesso studente.
- Dopo aver pescato al massimo 4 carte, dovrai indovinare di quale studente si tratta.
- A quel punto il gioco passa a un'altra coppia.

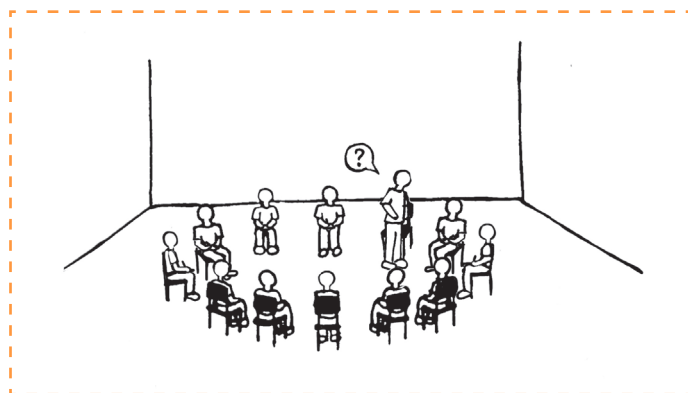



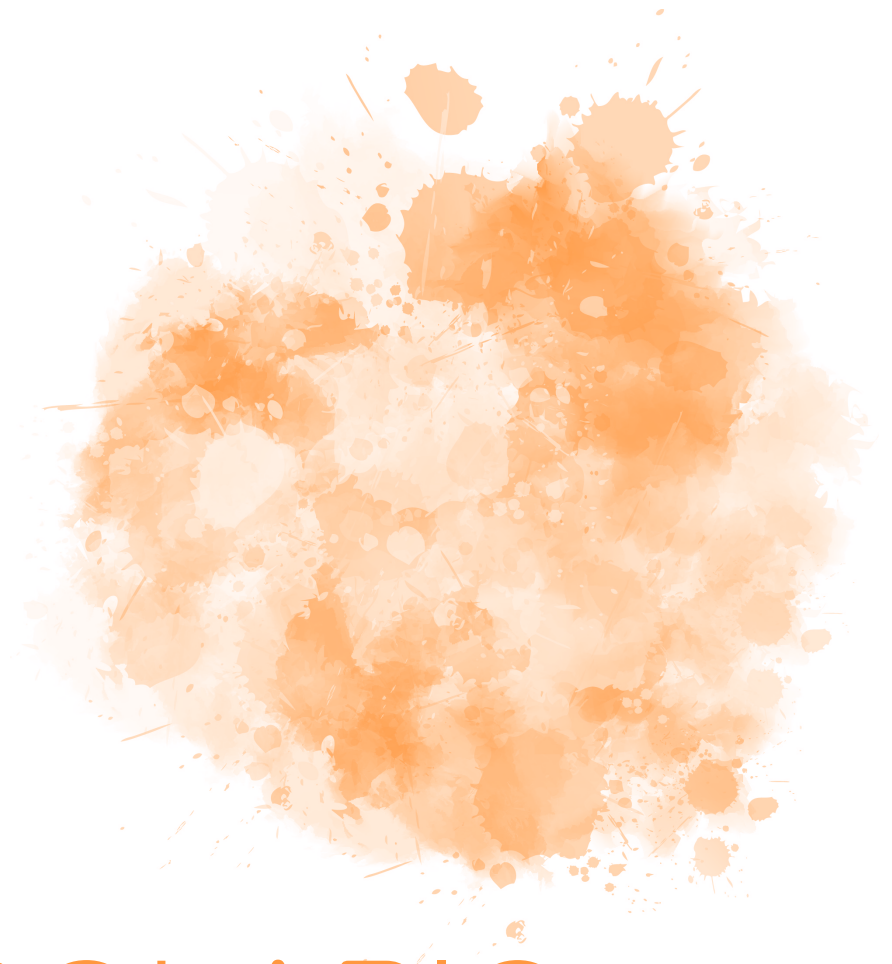

# VOCABOLARIO ILLUSTRATO

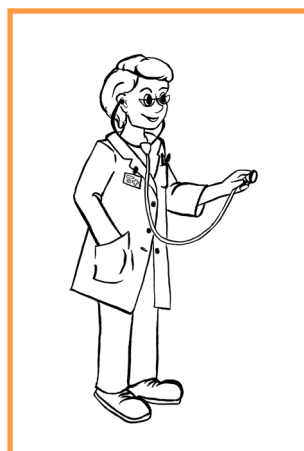
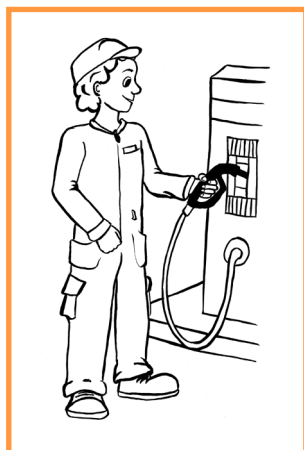

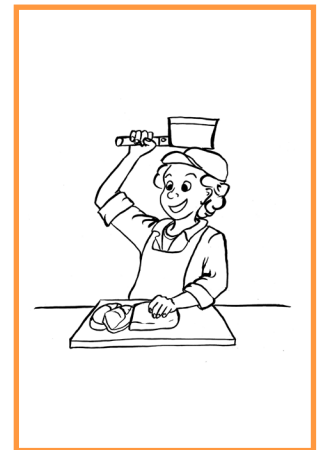

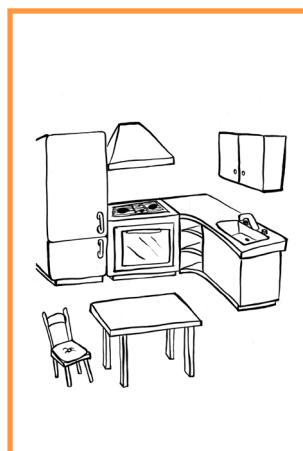
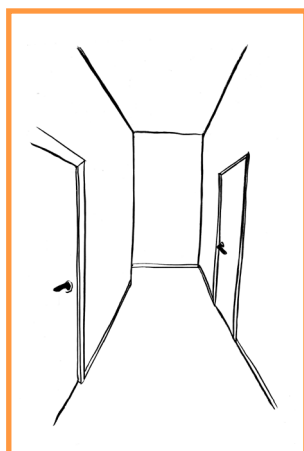
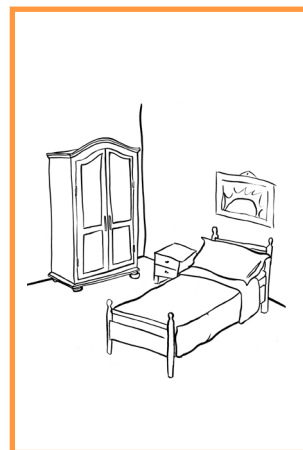
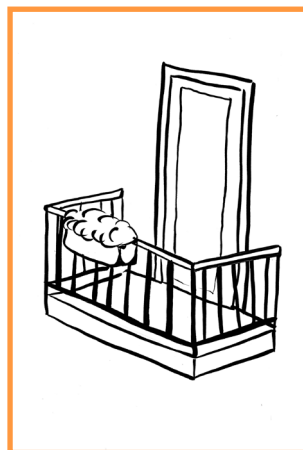

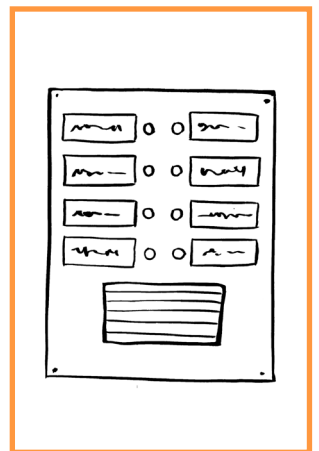
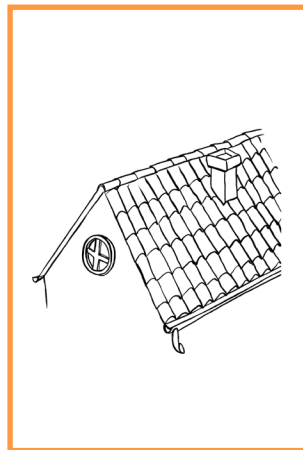
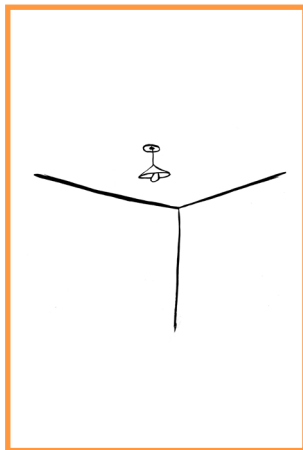
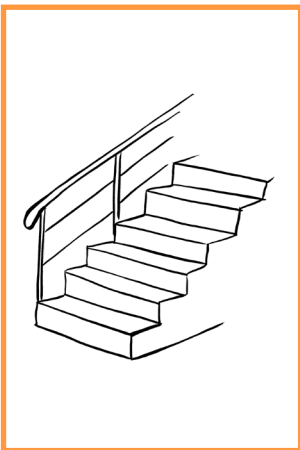
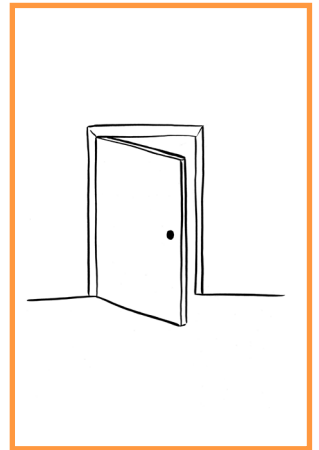
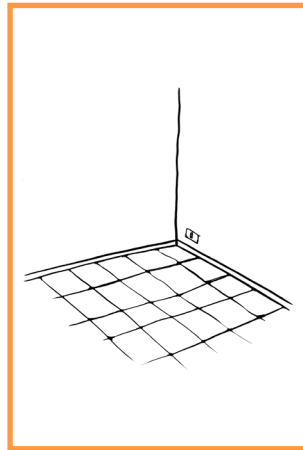
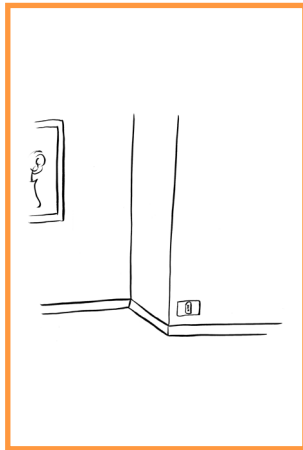
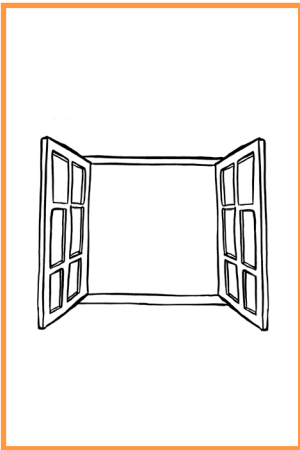
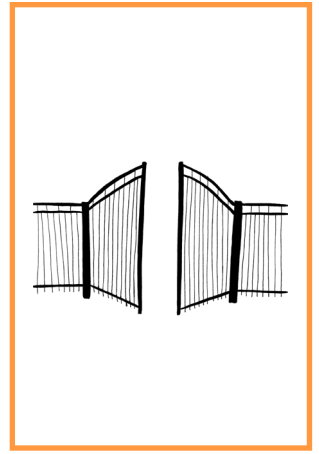
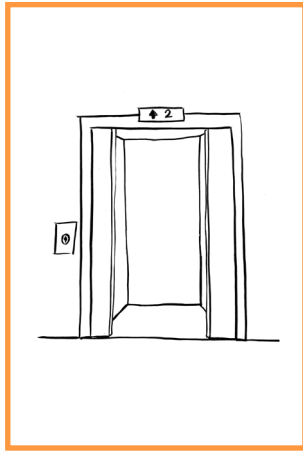
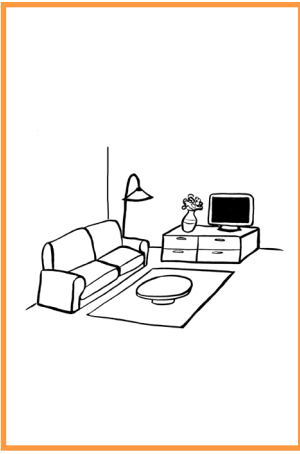

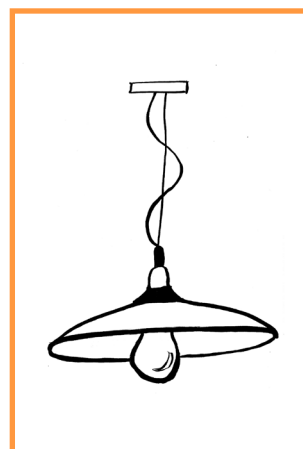
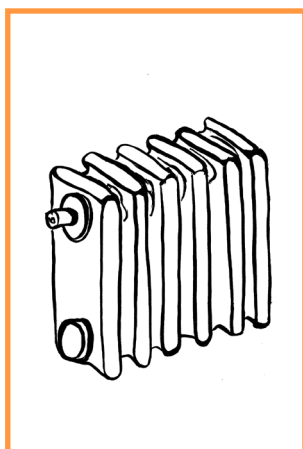
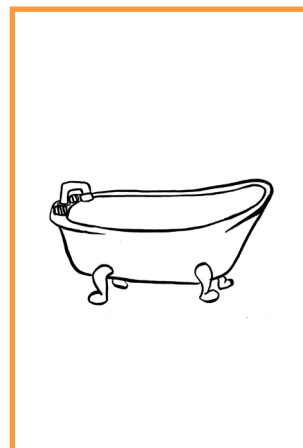
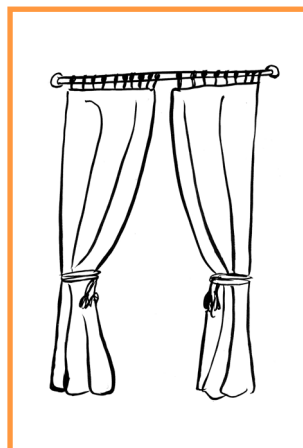
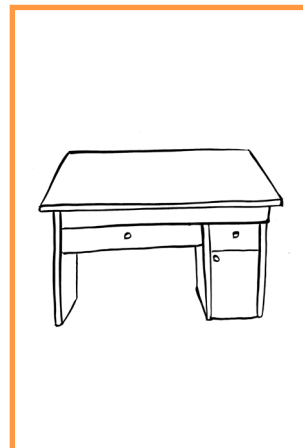
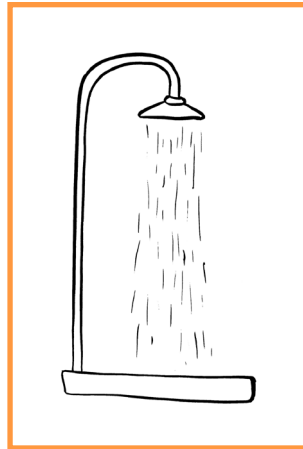
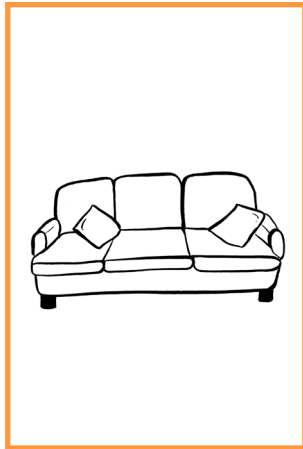



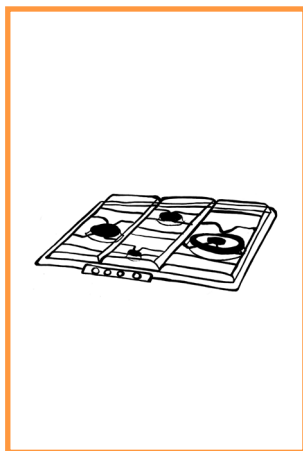
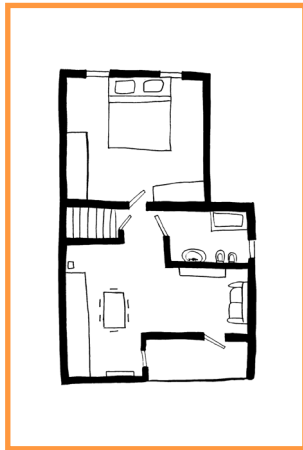
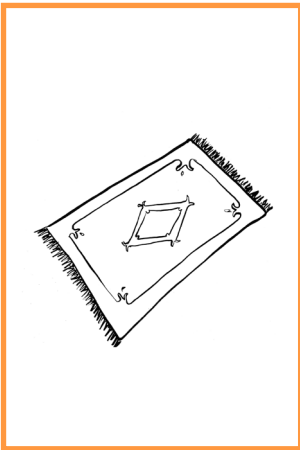
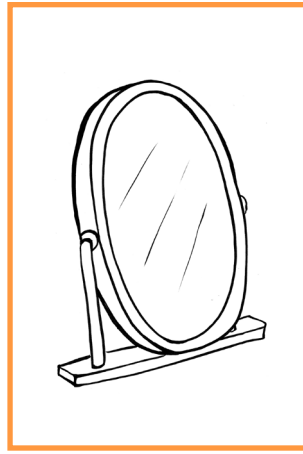
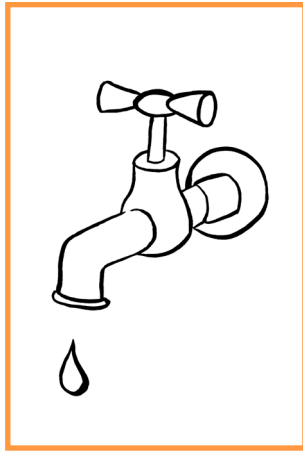
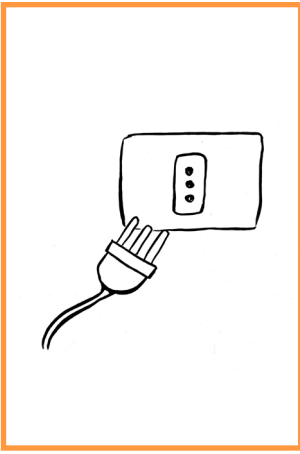

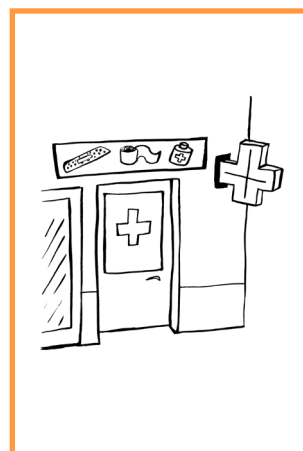
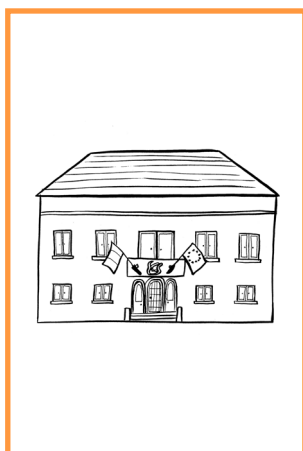
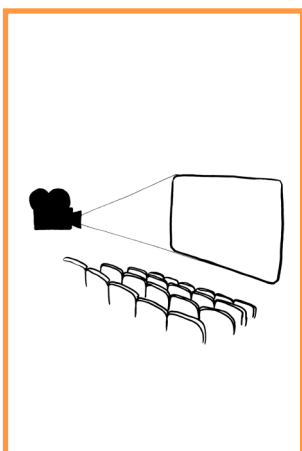
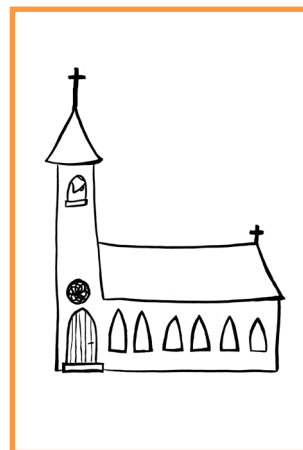
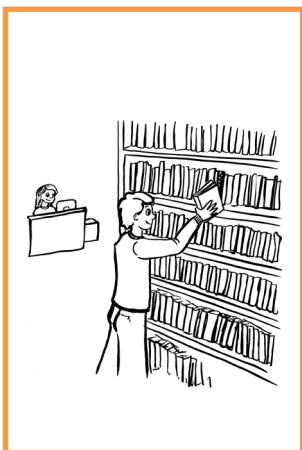
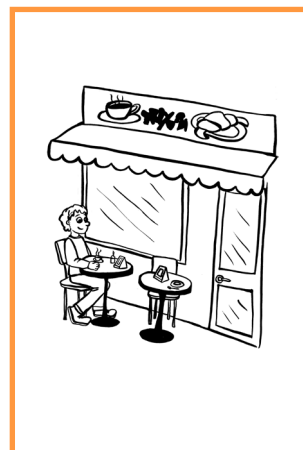
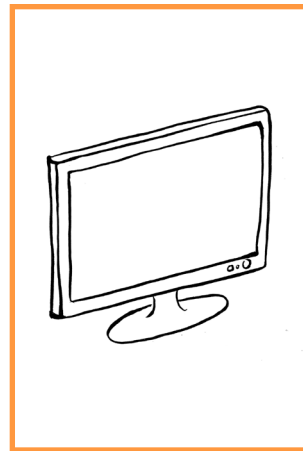



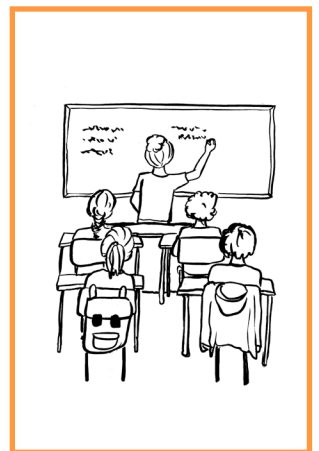
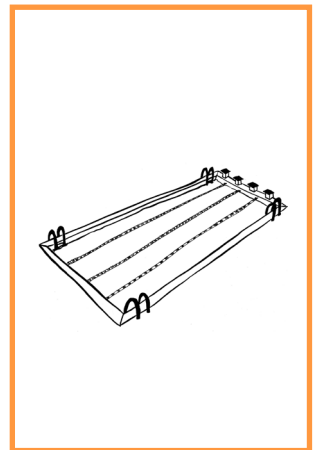
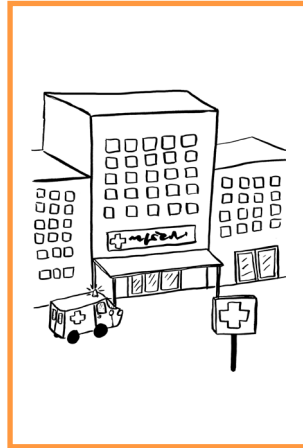
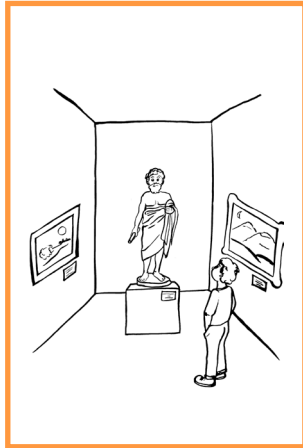
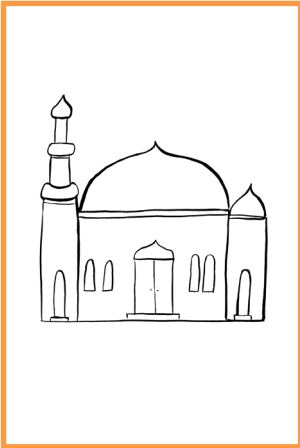

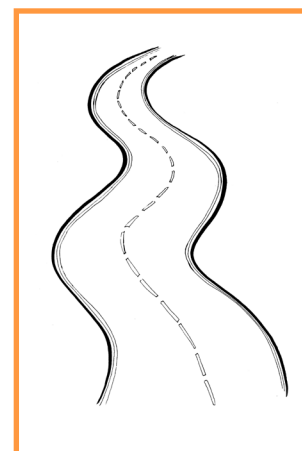
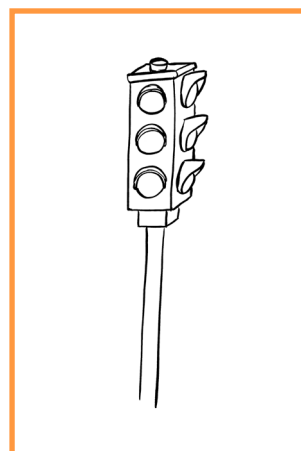
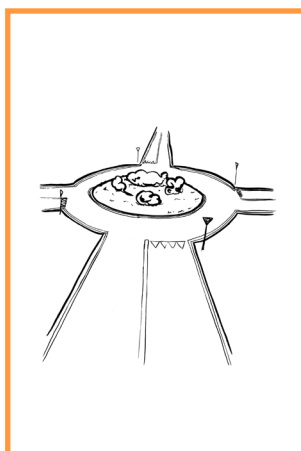
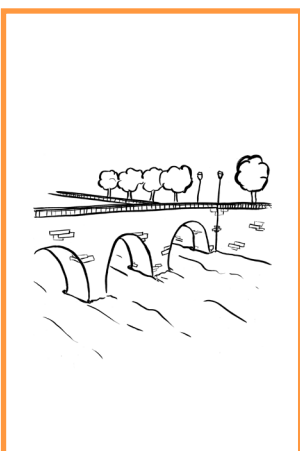
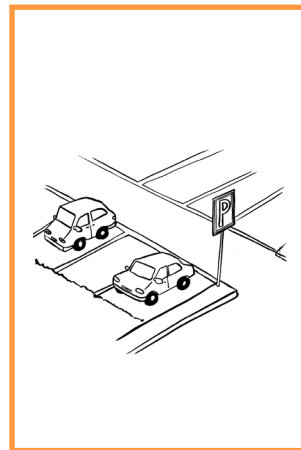
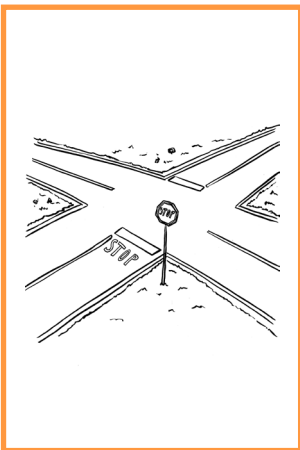
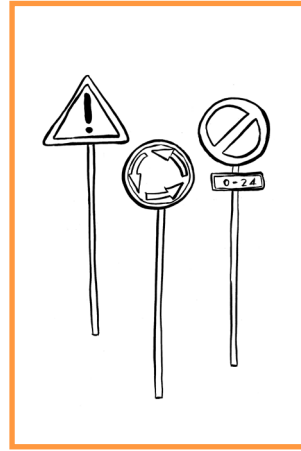
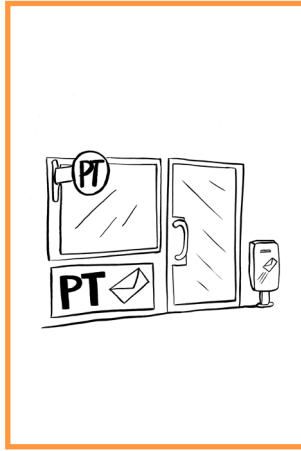
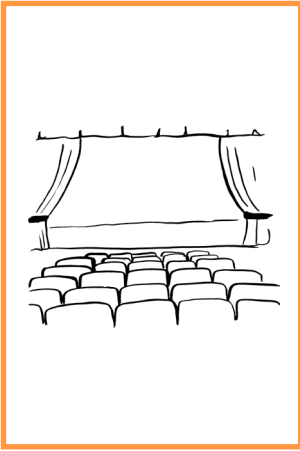
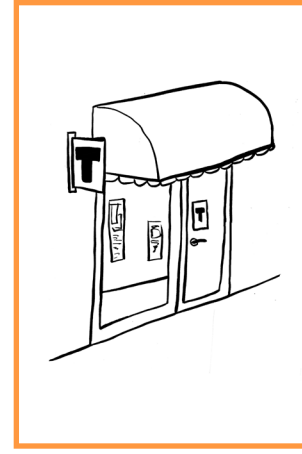
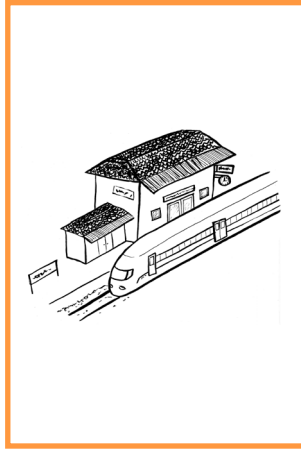
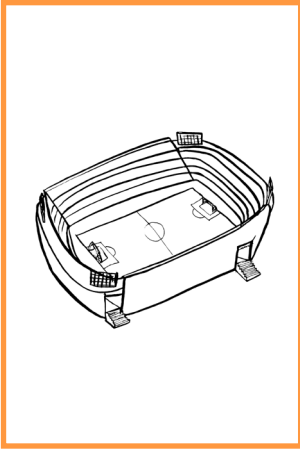

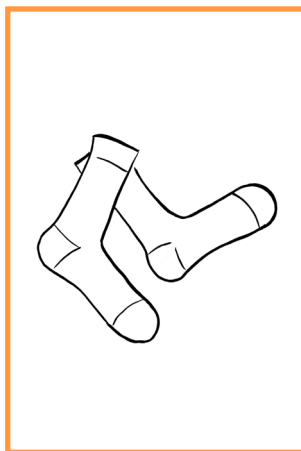
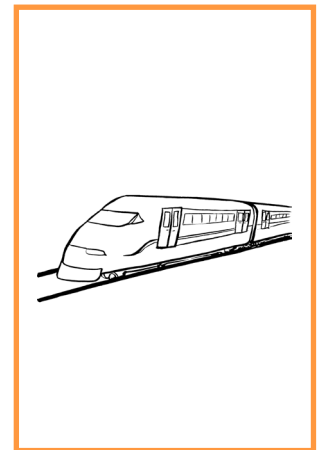
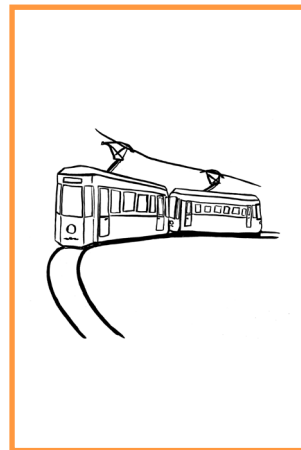
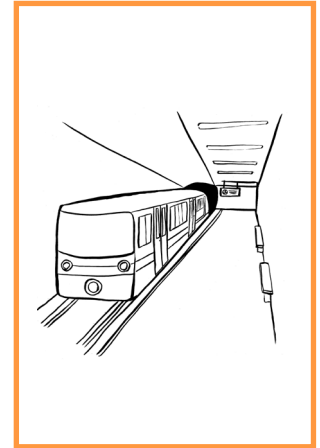
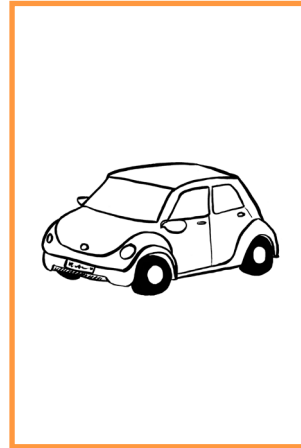
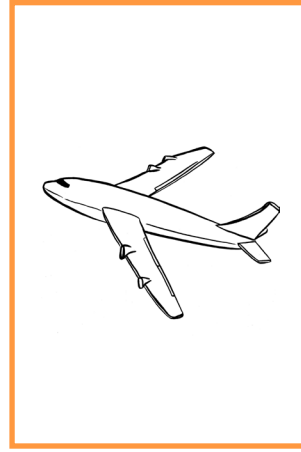

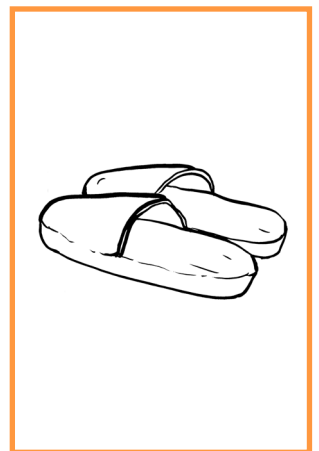
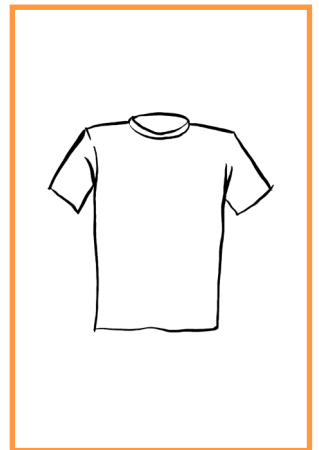
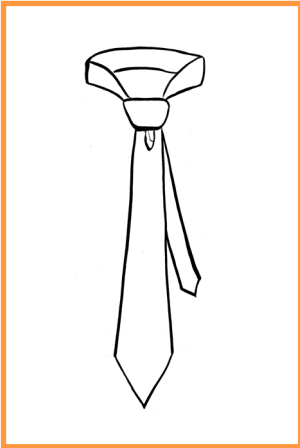
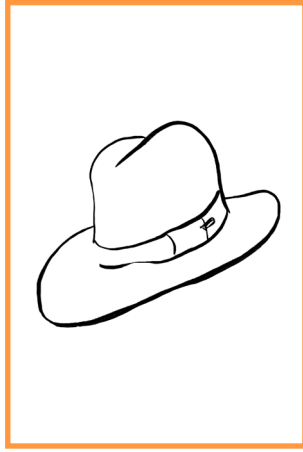
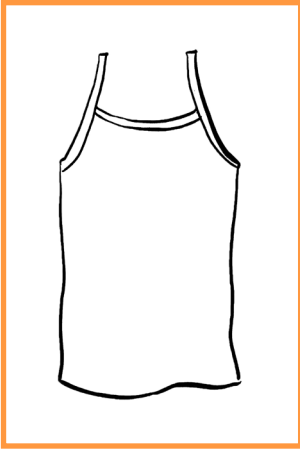

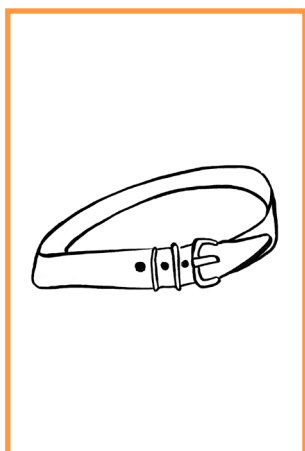
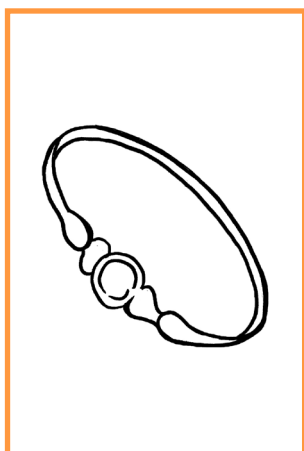
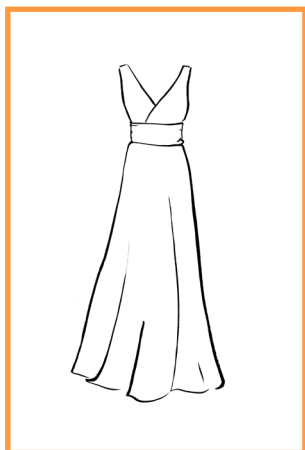
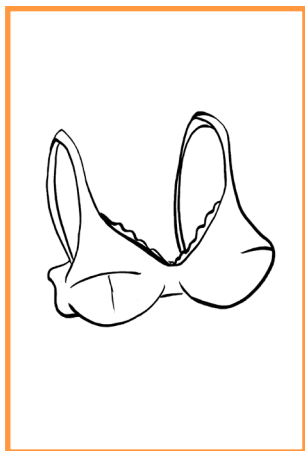
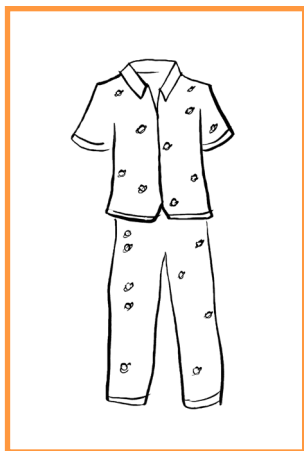

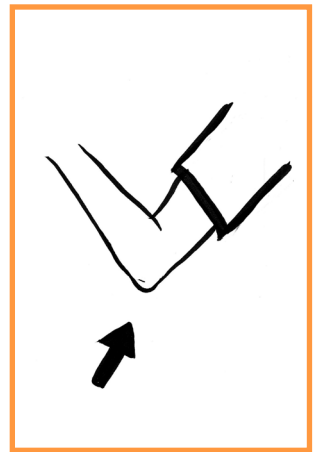
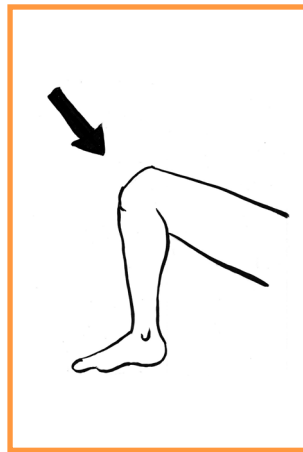
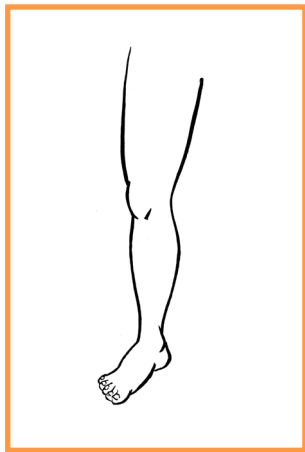
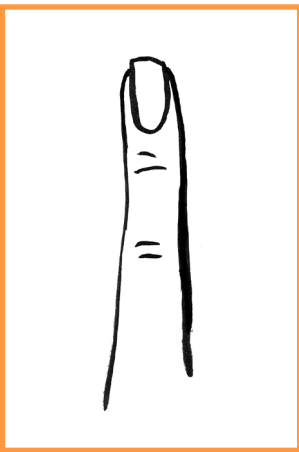
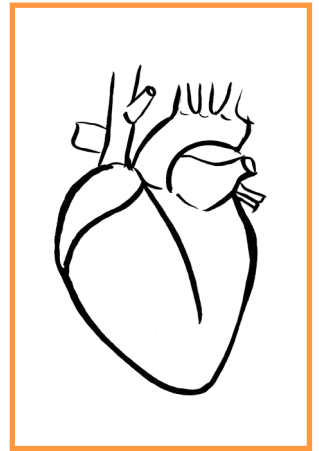
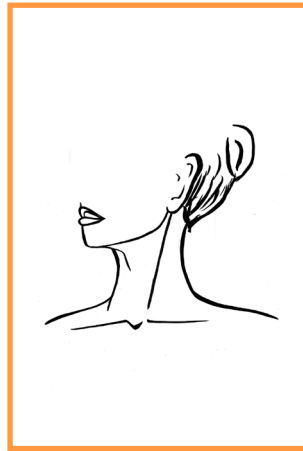
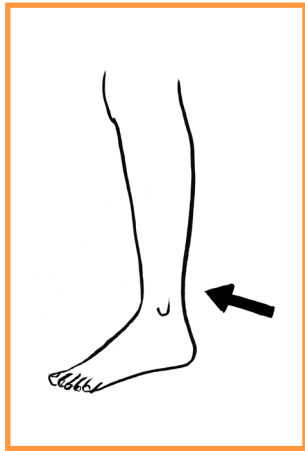
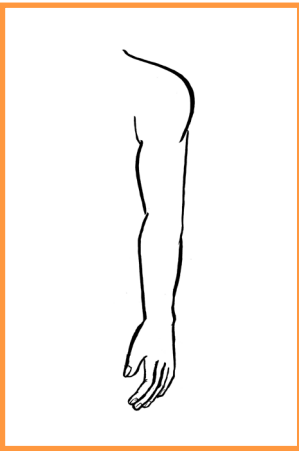
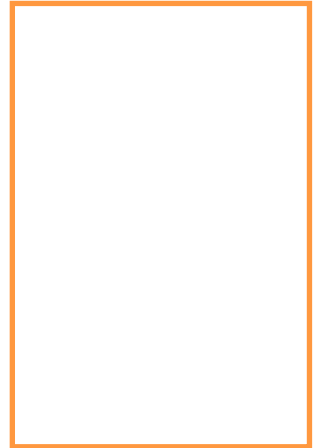
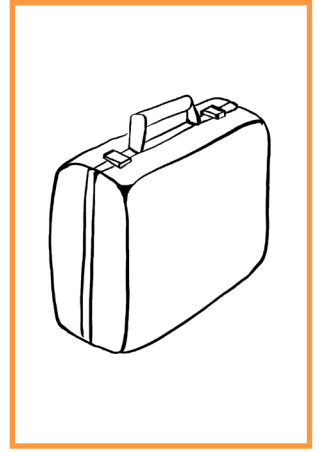
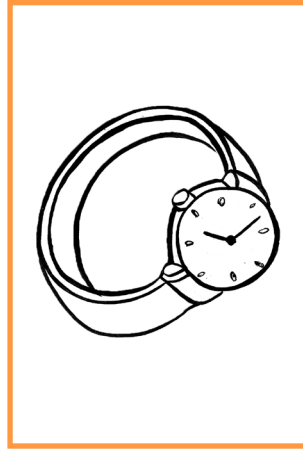

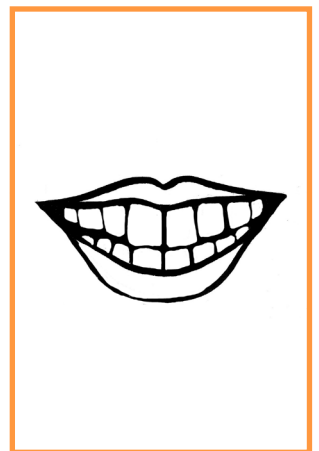
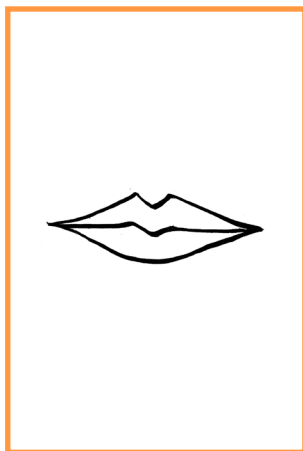
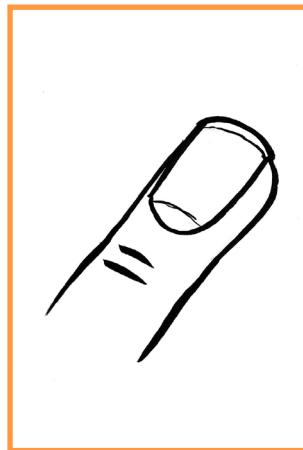
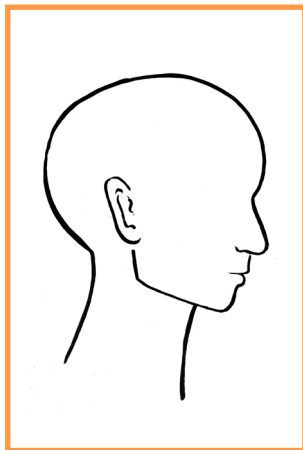
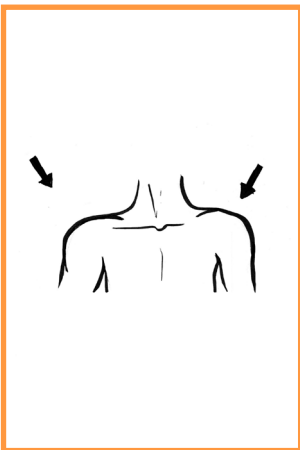
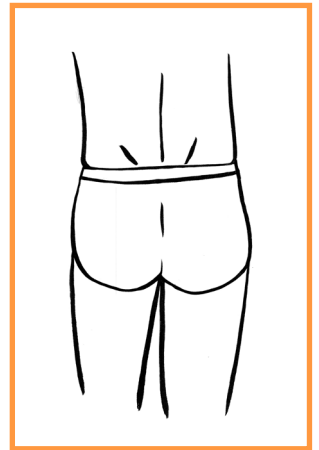
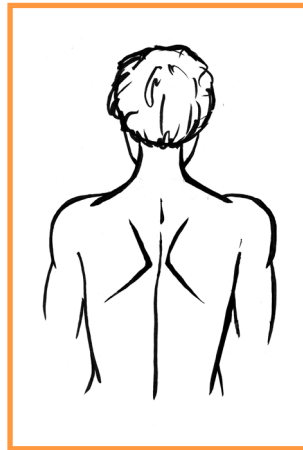
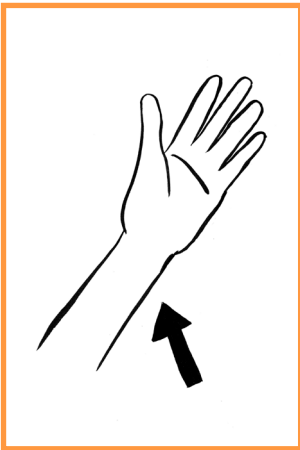
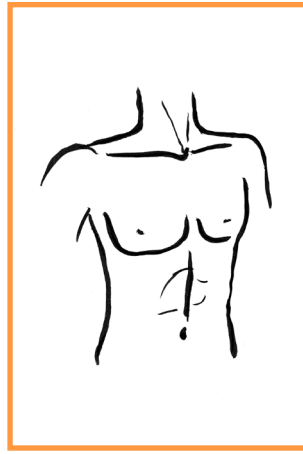
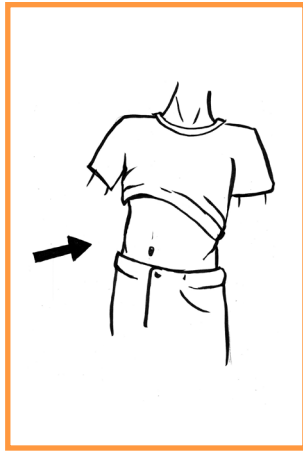



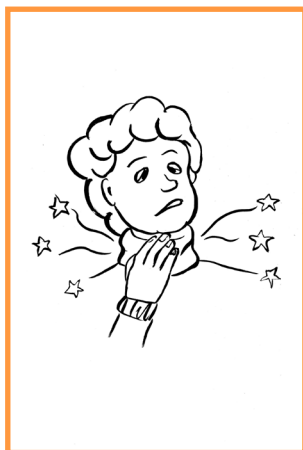
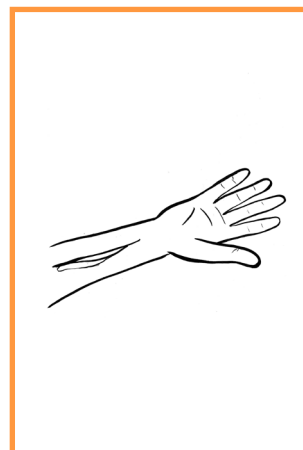
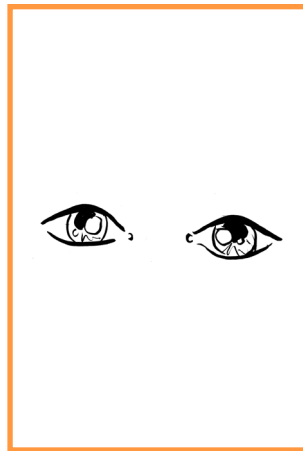
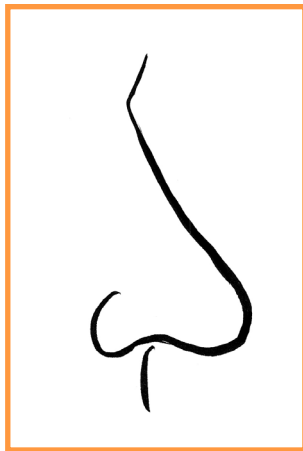
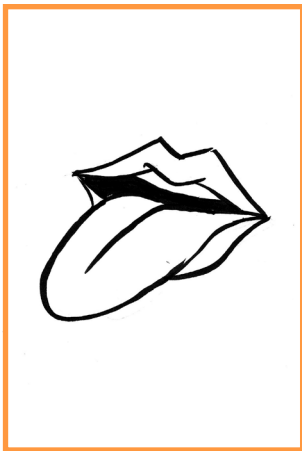



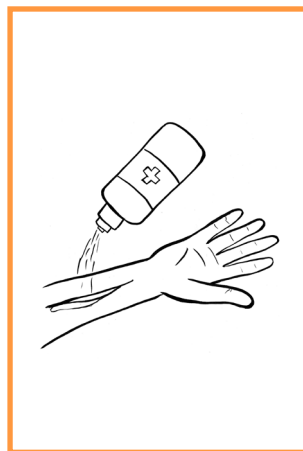
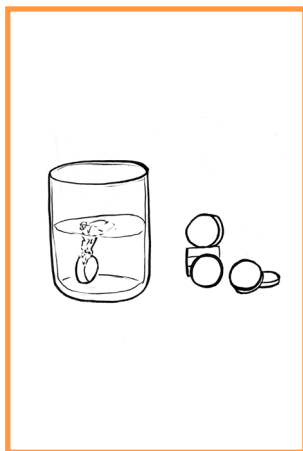
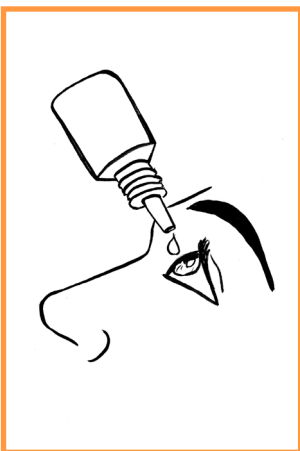
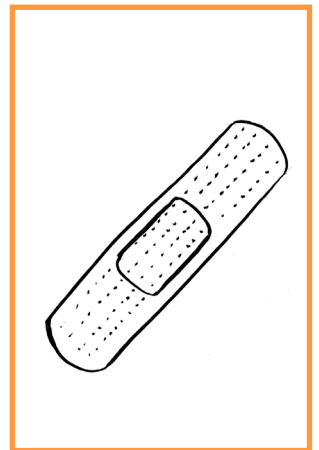
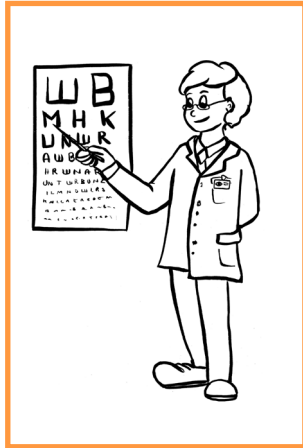
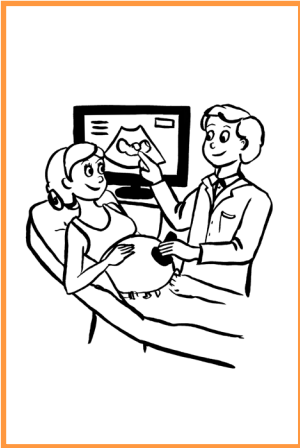
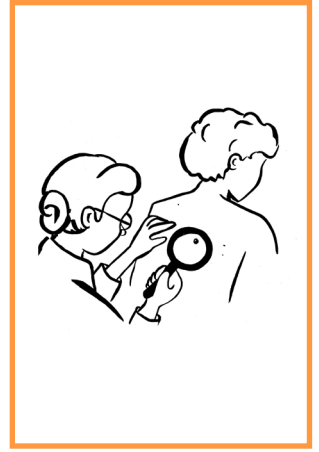
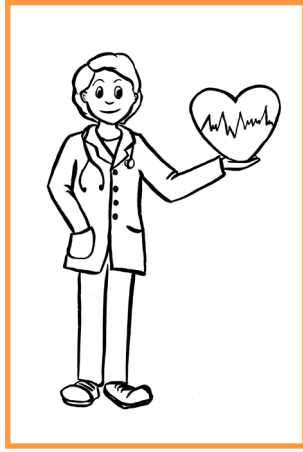

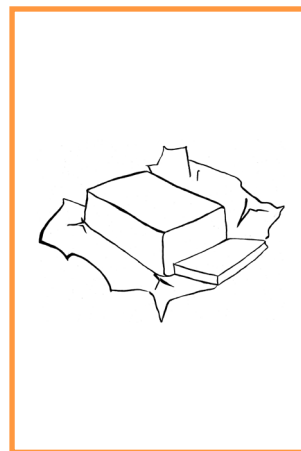
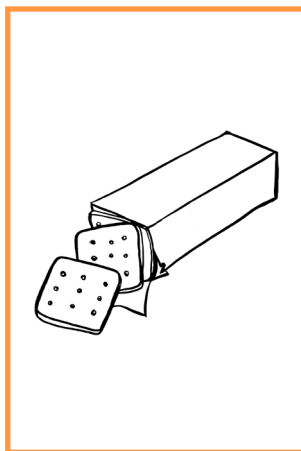
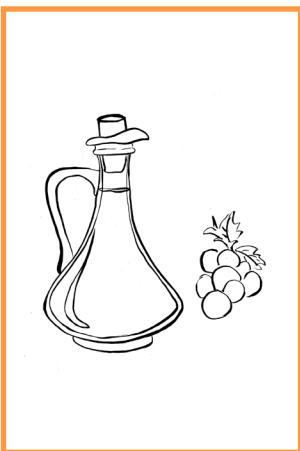
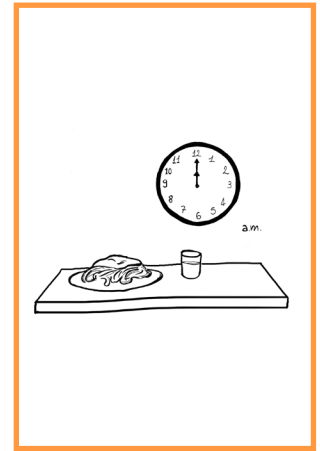
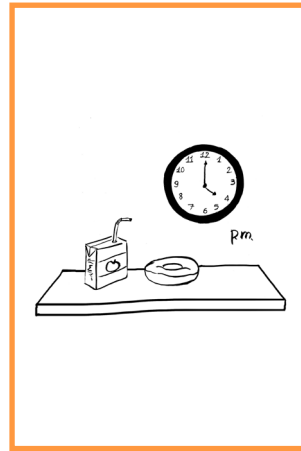
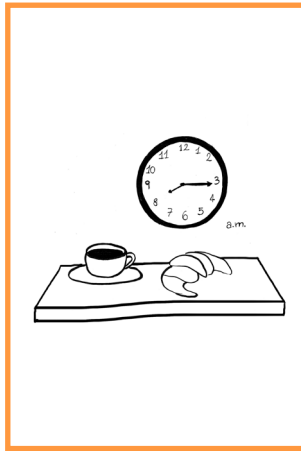
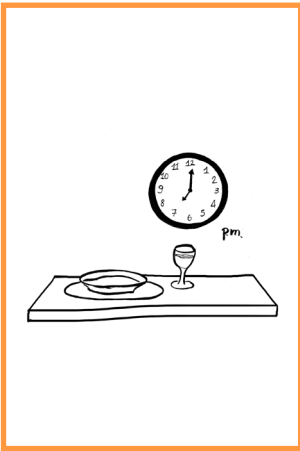
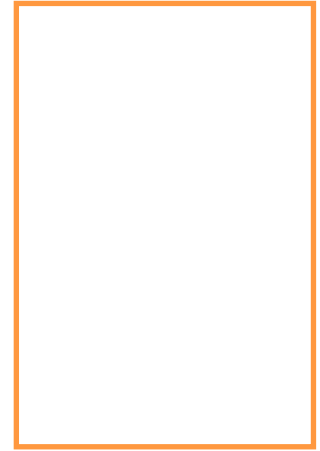
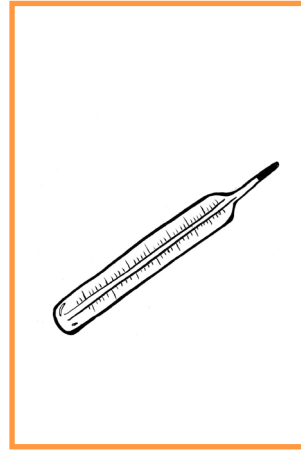
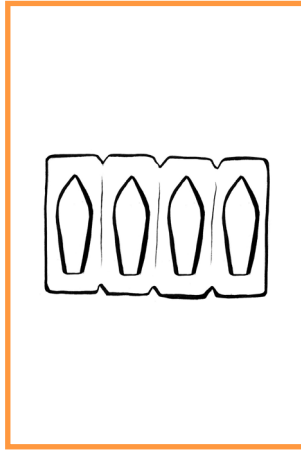
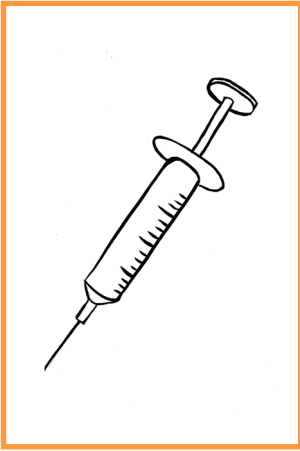
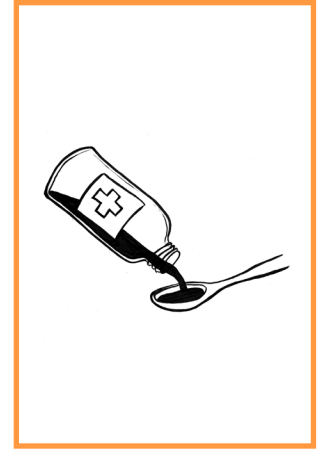
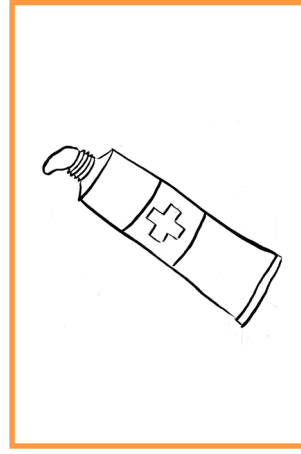

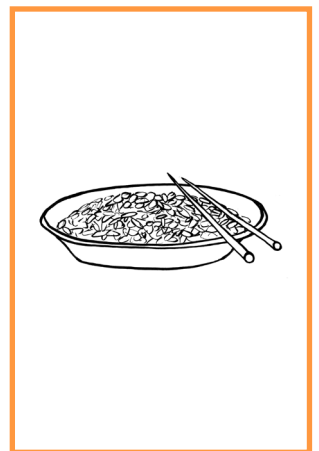
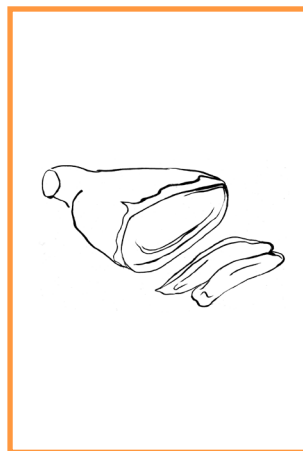
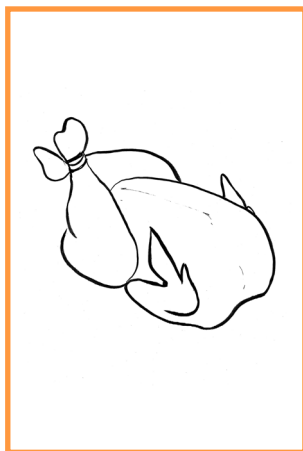
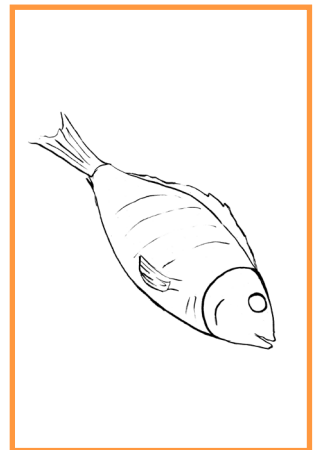
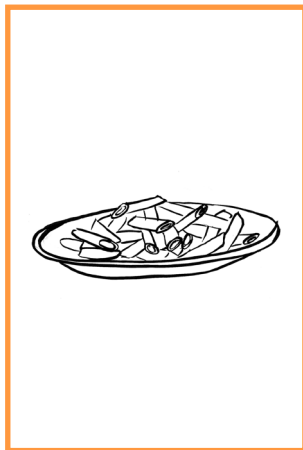
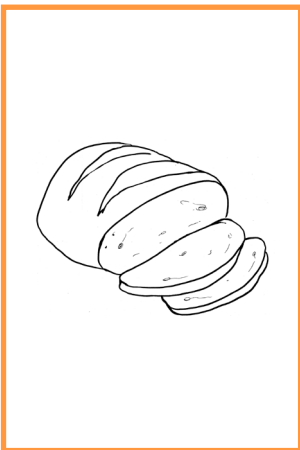
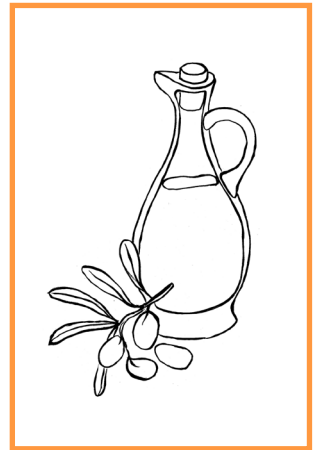
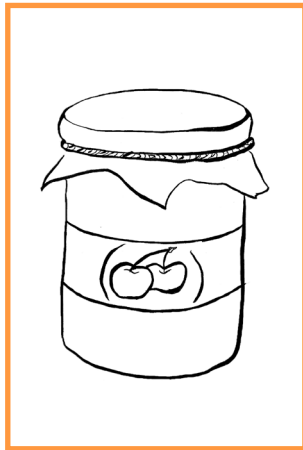
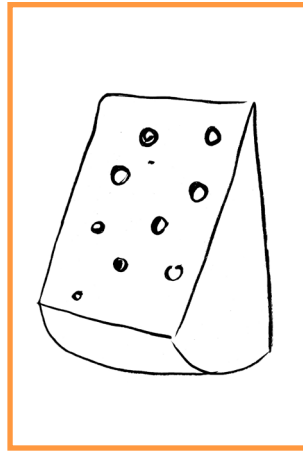
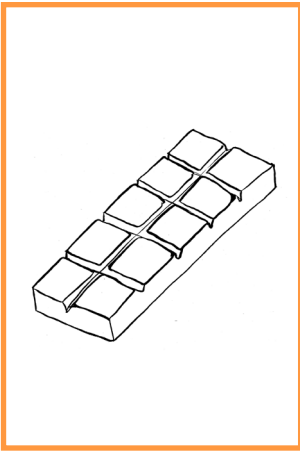

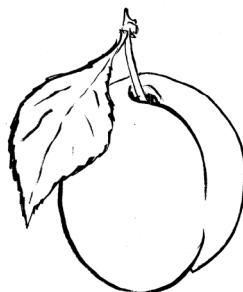
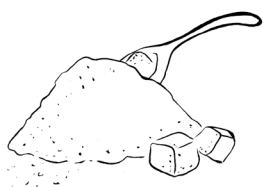
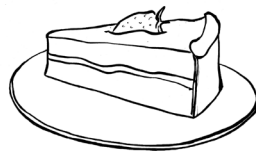
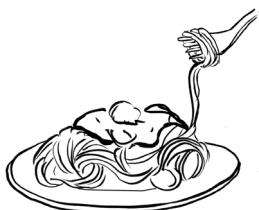
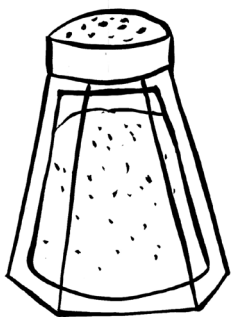

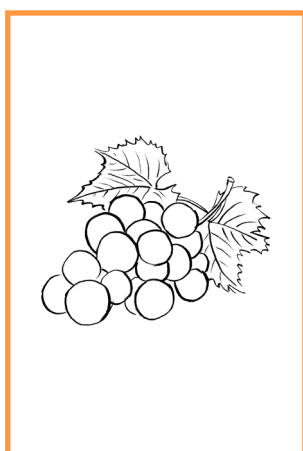
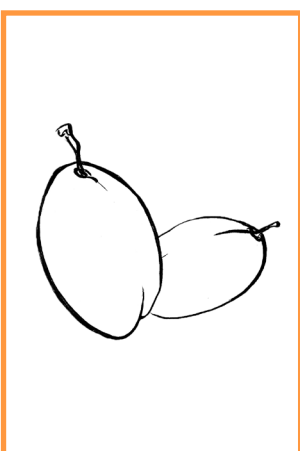
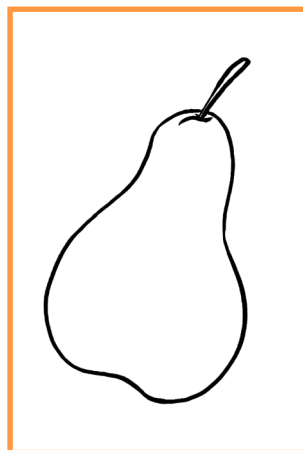
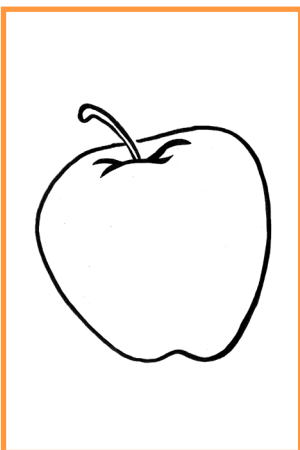
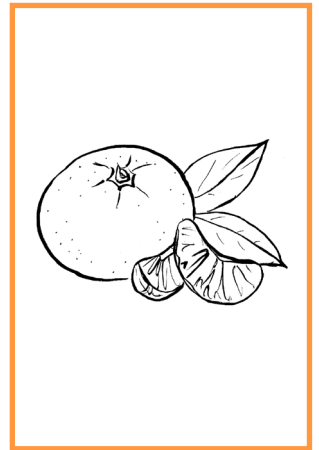
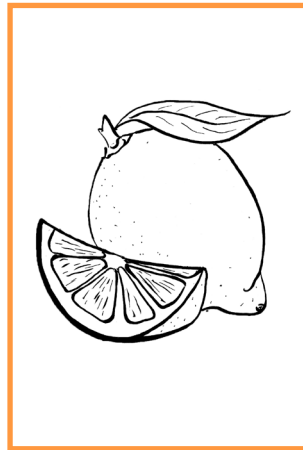
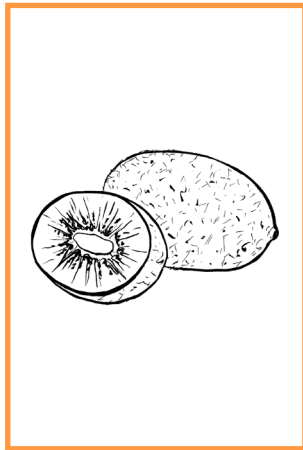
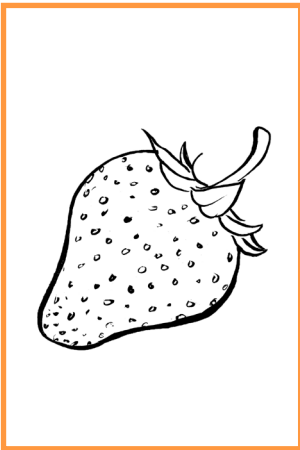
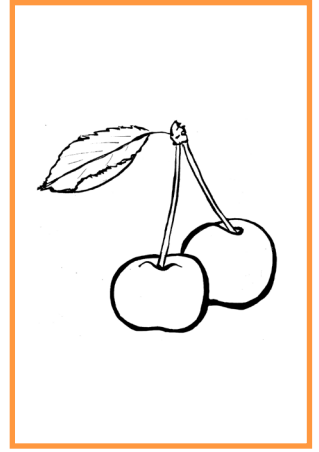
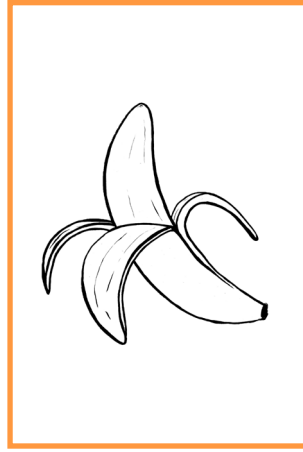
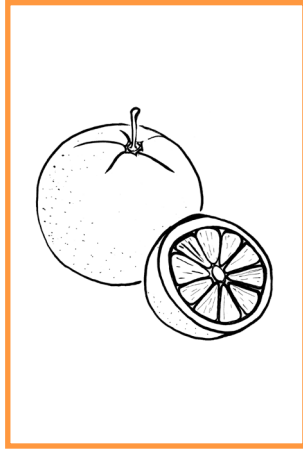
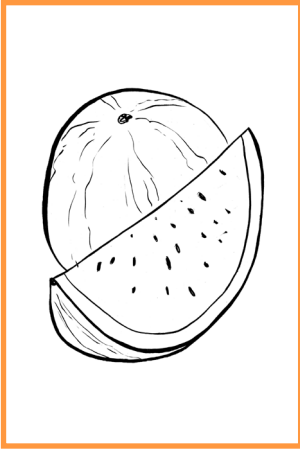

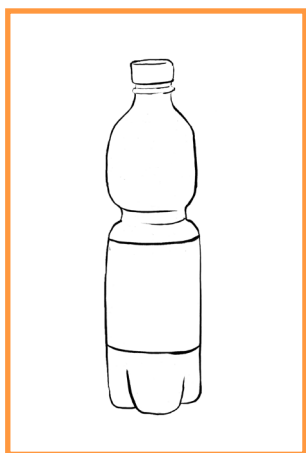
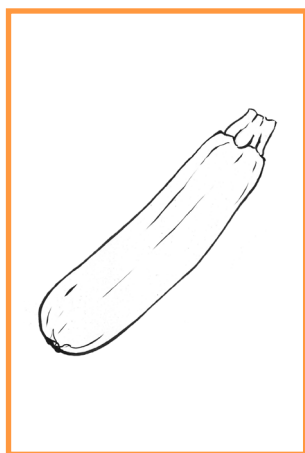
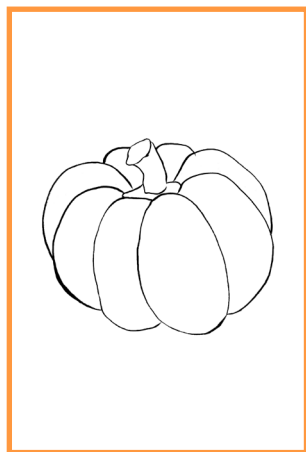
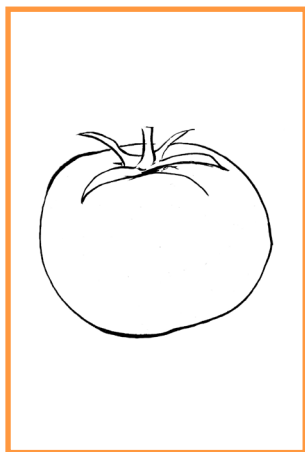
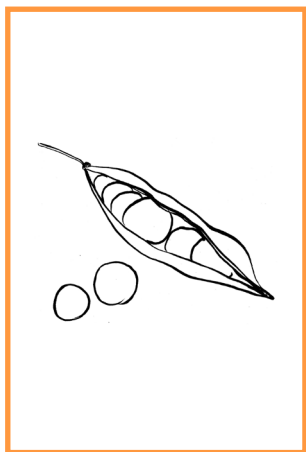
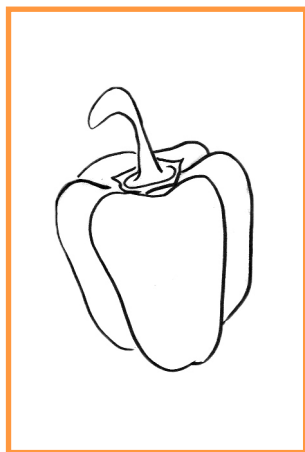
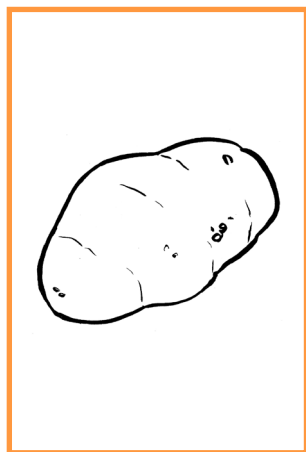
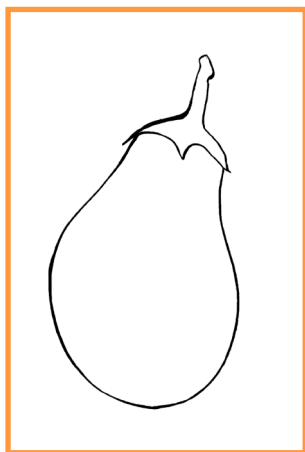
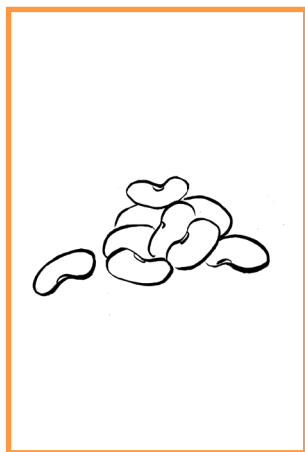
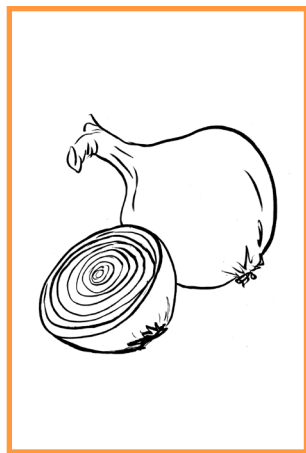

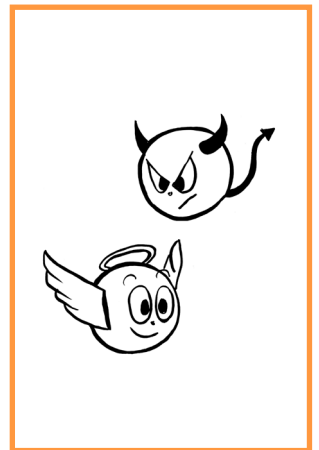
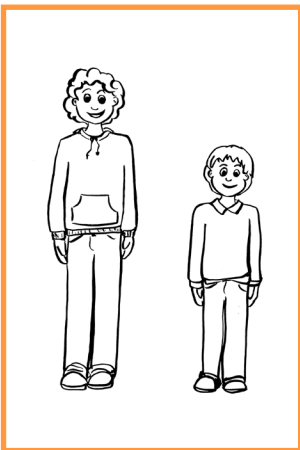
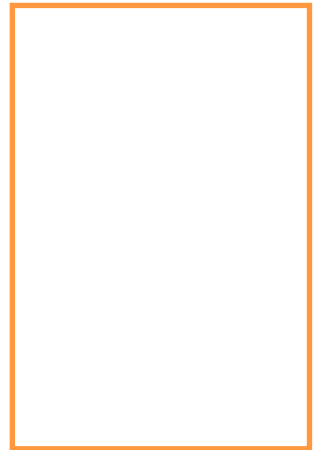
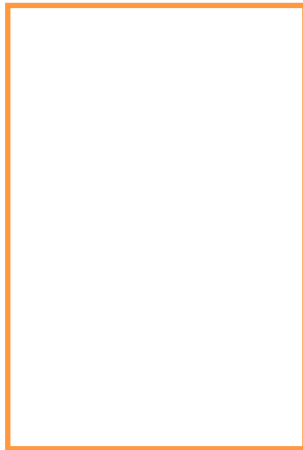
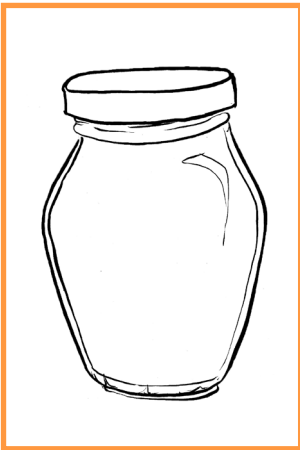
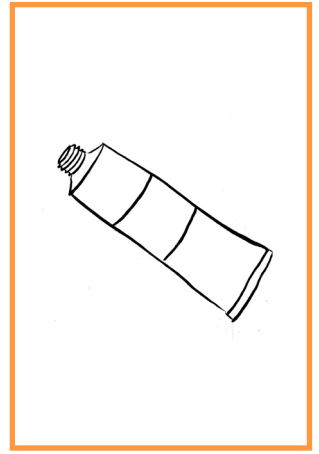
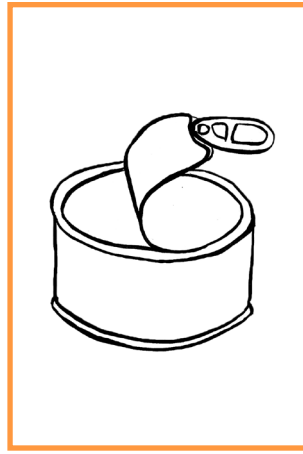

$2+2=...$   
 $89573:358=...$





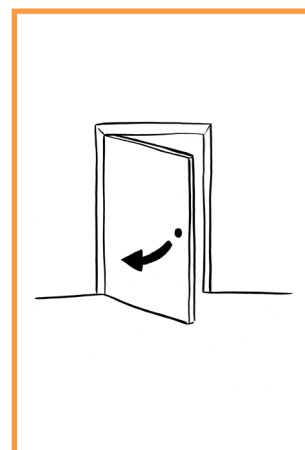
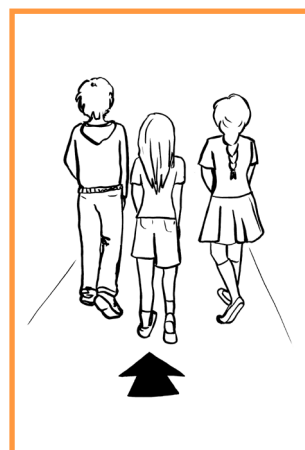
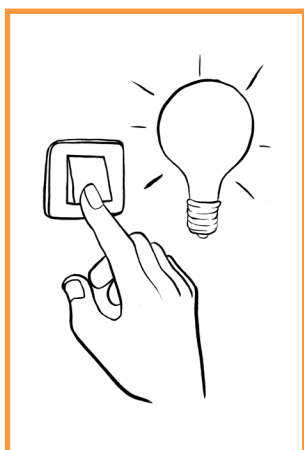
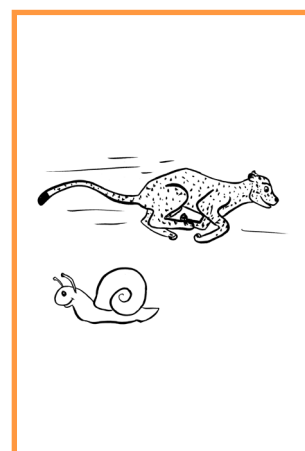
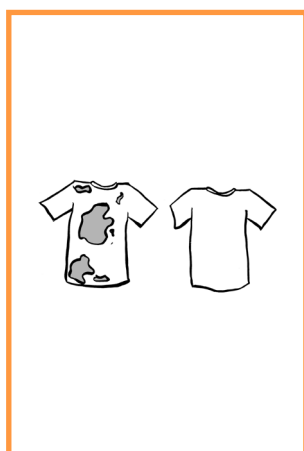
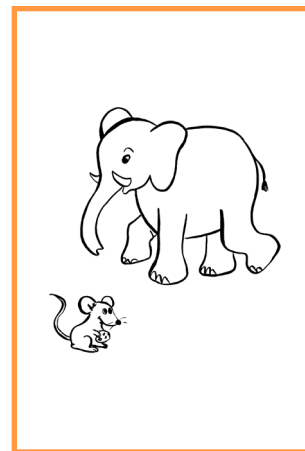
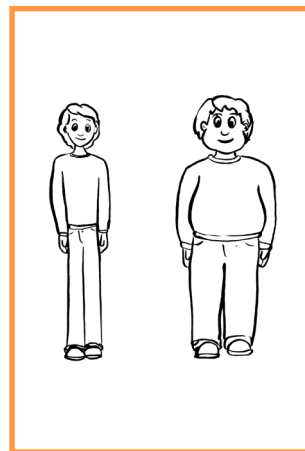
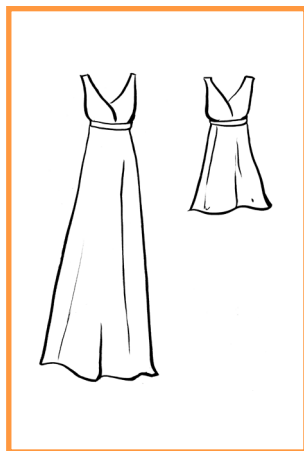
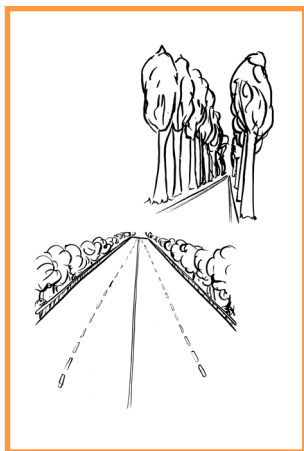

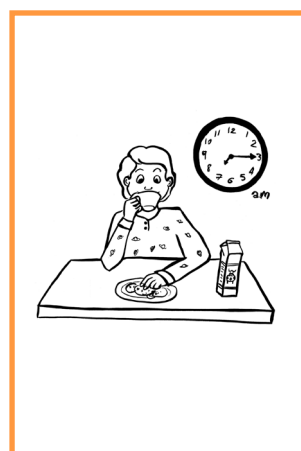
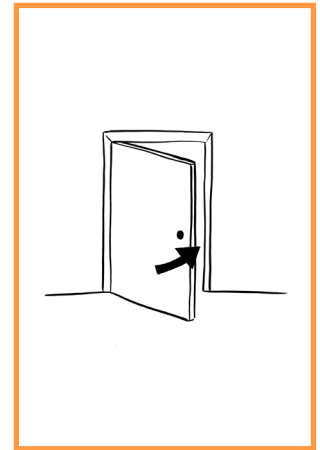
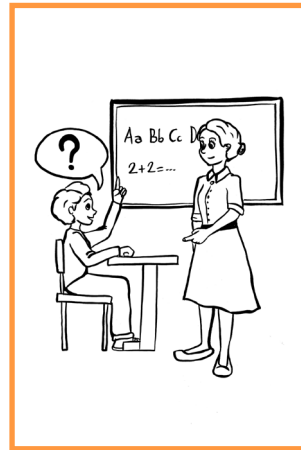

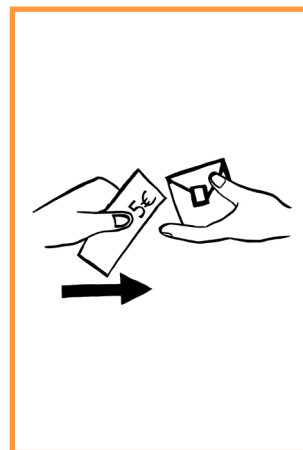
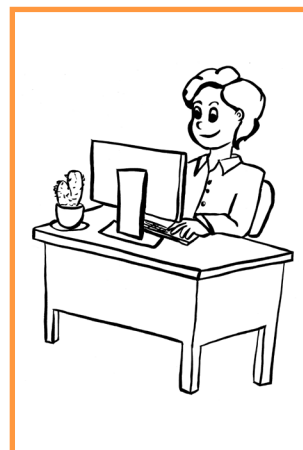
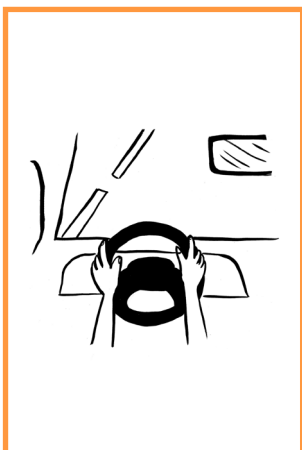
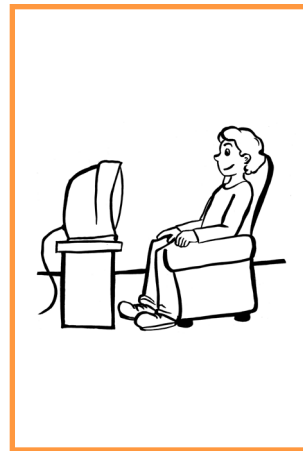
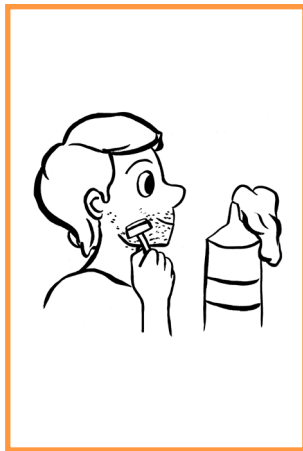

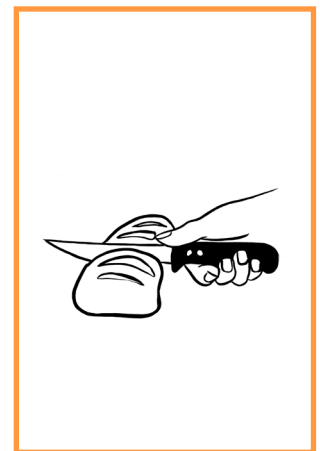
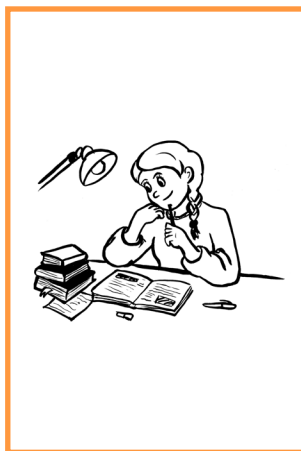
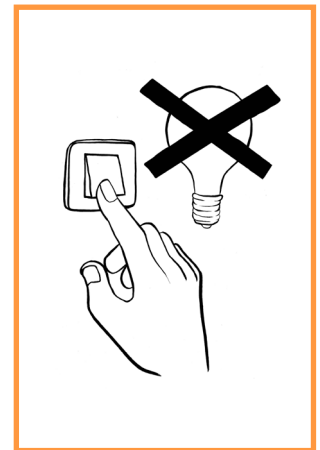
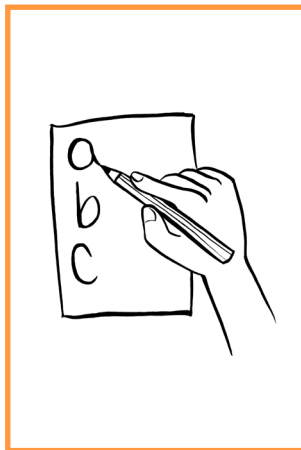
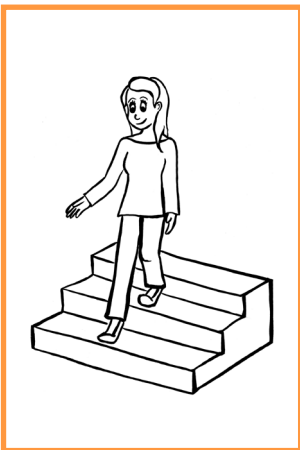
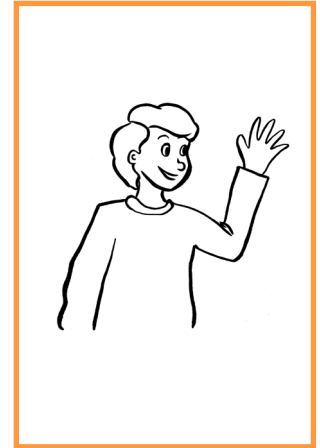
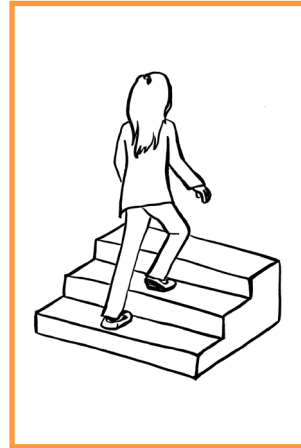
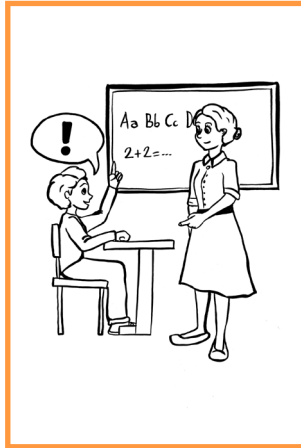
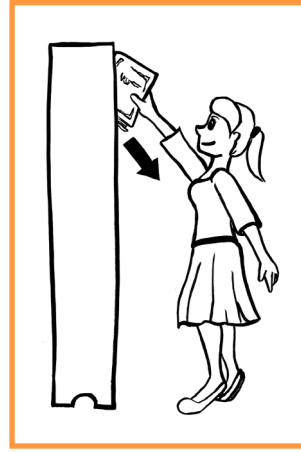

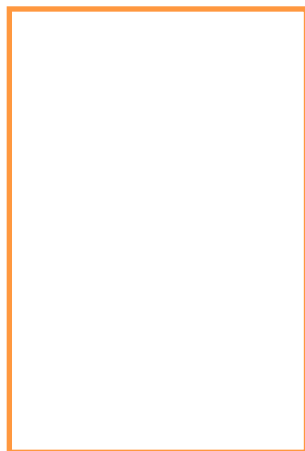
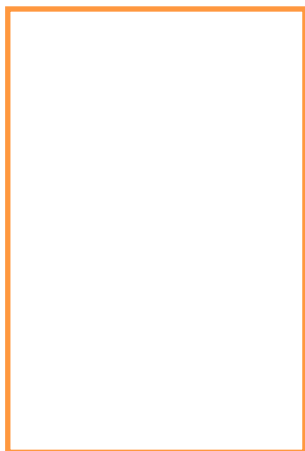
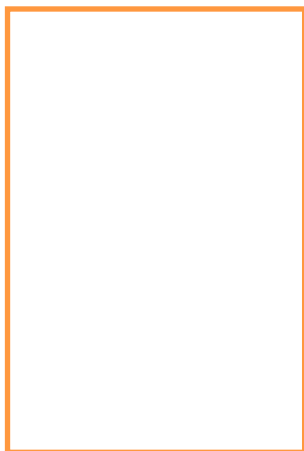
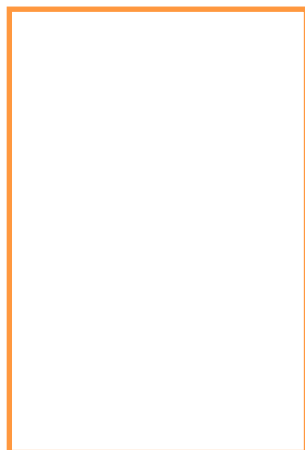
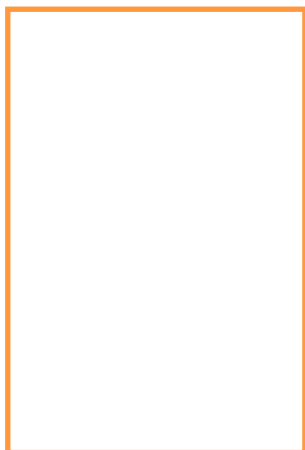
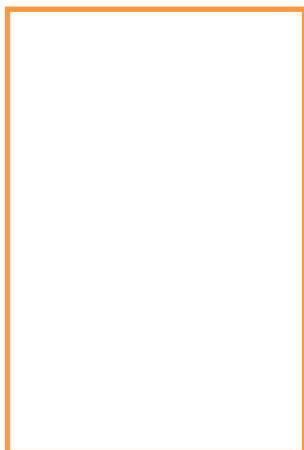
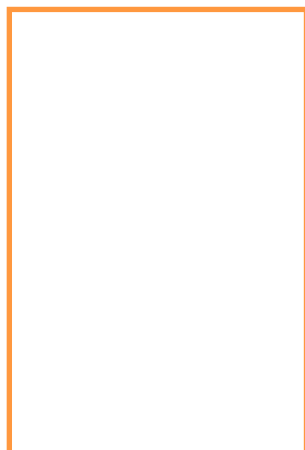
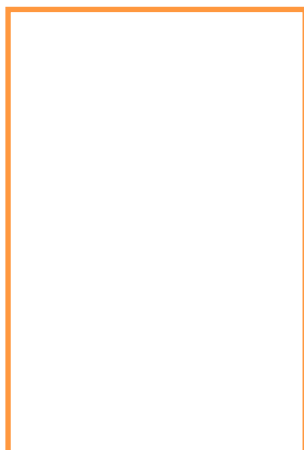
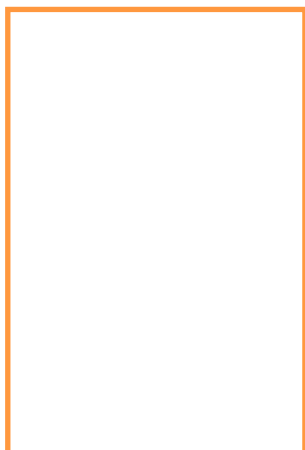
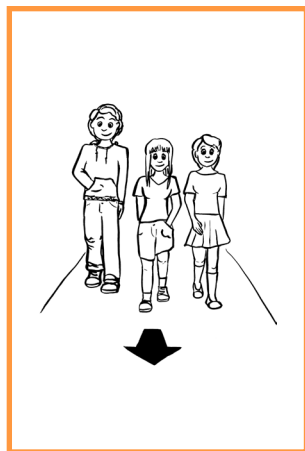
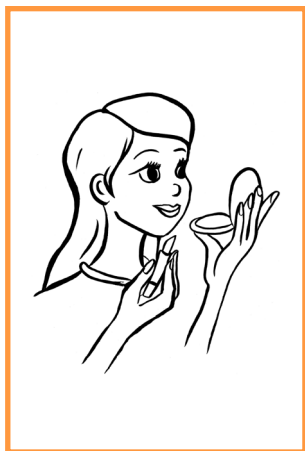

# ELENCO DEL LESSICO

## DIVISO PER ARGOMENTI



### LAVORO

#### *Le professioni*

1. Autista
2. Avvocato
3. Baby-sitter
4. Badante
5. Barista
6. Benzinaio
7. Cameriere
8. Cantante
9. Casalinga
10. Cassiere
11. Colf
12. Commesso
13. Contadino
14. Cuoco
15. Dottore
16. Elettricista
17. Falegname
18. Farmacista
19. Fiorista
20. Fotografo
21. Fruttivendolo
22. Giardiniere
23. Idraulico
24. Imbianchina
25. Infermiera
26. Ingegnere
27. Insegnante
28. Macellaio
29. Meccanico
30. Muratore
31. Operaio
32. Panettiera
33. Parrucchiere
34. Pizzaiolo
35. Poliziotta
36. Postina
37. Sarto
38. Segretaria
39. Vigile

### CASA

#### *I locali*

1. Angolo cottura
2. Bagno
3. Balcone
4. Camera da letto
5. Cantina
6. Corridoio
7. Cucina
8. Ripostiglio
9. Salotto

#### *Le parti della casa*

1. Ascensore
2. Box
3. Cancelli
4. Finestra
5. Muro
6. Pavimento
7. Porta
8. Scale
9. Soffitto
10. Tetto

#### *L'arredamento*

1. Armadio
2. Bidet
3. Campanello
4. Cassettiera
5. Citofono
6. Comodino
7. Divano
8. Doccia
9. Lavandino
10. Letto
11. Libreria
12. Poltrona
13. Scrivania
14. Sedia
15. Tavolo
16. Tende
17. Vasca
18. Water

#### *Gli oggetti*

1. Calorifero
2. Lampada
3. Lampadario
4. Presa
5. Rubinetto
6. Specchio
7. Tapparella
8. Tappeto

#### *I tipi di casa*

1. Appartamento
2. Casa
3. Palazzo
4. Villa
5. Villette a schiera

#### *Gli elettrodomestici*

1. Asciugacapelli
2. Aspirapolvere
3. Congelatore
4. Fornelli
5. Forno
6. Frigorifero

7. Lavapiatti
8. Lavatrice
9. Telefono
10. Televisione

### CITTA'

#### *I luoghi e i negozi*

1. Aeroporto
2. Albergo
3. Banca
4. Bar
5. Biblioteca
6. Cartoleria
7. Centro commerciale
8. Chiesa
9. Cinema
10. Comune
11. Edicola
12. Farmacia
13. Gelateria
14. Libreria
15. Macelleria
16. Mercato
17. Moschea
18. Museo
19. Ospedale
20. Palestra
21. Panetteria
22. Parco
23. Pasticceria
24. Piscina
25. Pizzeria
26. Questura
27. Ristorante
28. Scuola
29. Stadio
30. Stazione
31. Supermercato
32. Tabaccaio
33. Teatro
34. Ufficio postale

#### *La strada*

1. Cartelli stradali
2. Fermata
3. Incrocio
4. Marciapiede
5. Parcheggio
6. Piazza
7. Ponte
8. Rotonda
9. Semaforo
10. Strada
11. Strisce pedonali
12. Via





### *I mezzi di trasporto*

1. Aereo
2. Ambulanza
3. Autobus
4. Bicicletta
5. Macchina
6. Metropolitana
7. Moto
8. Nave
9. Tram
10. Treno

### **ABBIGLIAMENTO**

#### *I vestiti e le calzature*

1. Accappatoio
2. Calze
3. Camicia
4. Camicia da notte
5. Canottiera
6. Cappello
7. Cappotto
8. Ciabatte
9. Cravatta
10. Felpa
11. Giacca
12. Giubbotto
13. Gonna
14. Guanti
15. Impermeabile
16. Maglietta
17. Maglione
18. Mutande
19. Pantaloni
20. Pantofole
21. Pigiama
22. Reggiseno
23. Sandali
24. Scarpe
25. Scarpe con il tacco
26. Scarpe da ginnastica
27. Sciarpa
28. Stivali
29. Velo
30. Vestito

#### *Gli accessori*

1. Anello
2. Borsa
3. Bracciale
4. Cintura
5. Collana
6. Occhiali
7. Ombrello
8. Orecchini
9. Orologio

10. Valigia

11. Zaino

### **CORPO E SALUTE**

#### *Le parti del corpo*

1. Braccio
2. Caviglia
3. Collo
4. Cuore
5. Dito
6. Gamba
7. Ginocchio
8. Gomito
9. Mano
10. Pancia
11. Petto
12. Piede
13. Polso
14. Sangue
15. Schiena
16. Sedere
17. Spalle
18. Testa
19. Unghia

#### *Il viso*

1. Baffi
2. Barba
3. Bocca
4. Capelli
5. Denti
6. Lingua
7. Naso
8. Occhi
9. Orecchio
10. Viso

#### *I disturbi*

1. Bruciatura
2. Febbre
3. Ferita
4. Mal di denti
5. Mal di gola
6. Mal di orecchie
7. Mal di pancia
8. Mal di schiena
9. Mal di testa
10. Raffreddore
11. Tosse
12. Vomito

#### *Gli specialisti*

1. Cardiologo
2. Dentista
3. Dermatologo

4. Ginecologo

5. Oculista

6. Ortopedico

7. Otorino

8. Pediatra

9. Psicologo

#### *Le medicine e gli strumenti medici*

1. Benda
2. Cerotto
3. Collirio
4. Compresse effervescenti
5. Disinfettante
6. Ghiaccio
7. Gocce
8. Pastiglie
9. Pomata
10. Sciroppo
11. Siringa
12. Supposte
13. Termometro

### **CIBO**

#### *I pasti*

1. Cena
2. Colazione
3. Merenda
4. Pranzo

#### *Gli alimenti*

1. Aceto
2. Biscotti
3. Burro
4. Carne
5. Cioccolato
6. Farina
7. Formaggio
8. Gelato
9. Lasagne
10. Marmellata
11. Miele
12. Olio
13. Pane
14. Pasta
15. Pepe
16. Pesce
17. Pizza
18. Pollo
19. Prosciutto
20. Riso
21. Sale
22. Spaghetti
23. Torta
24. Uova





25. Zucchero
26. Zuppa

#### *Le bevande*

1. Acqua
2. Birra
3. Caffè
4. Cappuccino
5. Latte
6. Succo di frutta
7. Tè
8. Vino

#### *La frutta*

1. Albicocca
2. Ananas
3. Anguria
4. Arancia
5. Banana
6. Ciliegia
7. Fragola
8. Kiwi
9. Limone
10. Mandarino
11. Mela
12. Noce
13. Pera
14. Pesca
15. Prugna
16. Uva

#### *Le verdure e i legumi*

1. Aglio
2. Carciofo
3. Carota
4. Cavolfiore
5. Cavolo
6. Cipolla
7. Fagioli
8. Insalata
9. Melanzana
10. Patata
11. Peperone
12. Piselli
13. Pomodoro
14. Zucca
15. Zucchina

#### *Le quantità, le misure e le confezioni*

1. Bottiglia
2. Chilo
3. Lattina
4. Pacco
5. Sacchetto
6. Scatoletta

7. Tubetto
8. Vasetto

#### **AGGETTIVI**

1. Alto/Basso
2. Aperto/Chiuso
3. Bello/Brutto
4. Buono/Cattivo
5. Caldo/Freddo
6. Scuro/Chiaro
7. Facile/Difficile
8. Felice/Triste
9. Largo/Stretto
10. Lungo/Corto
11. Magro/Grasso
12. Grande/Piccolo
13. Pieno/Vuoto
14. Sporco/Pulito
15. Vecchio/Nuovo
16. Veloce/Lento

#### **AZIONI**

1. Accendere
2. Alzarsi
3. Andare
4. Aprire
5. Asciugarsi
6. Ascoltare
7. Aspettare
8. Attraversare
9. Bere
10. Cambiare
11. Camminare
12. Cantare
13. Cenare
14. Cercare
15. Chiedere
16. Chiudere
17. Comprare
18. Correre
19. Cucinare
20. Disegnare
21. Dormire
22. Entrare
23. Fare colazione
24. Fare la doccia
25. Fare la spesa
26. Farsi la barba
27. Giocare
28. Guardare
29. Guidare
30. Lavare
31. Lavarsi (i denti)
32. Lavorare
33. Leggere

34. Mangiare
35. Mettere
36. Pagare
37. Parlare
38. Partire
39. Pensare
40. Pettinarsi
41. Portare
42. Pranzare
43. Prendere
44. Pulire
45. Ridere
46. Rispondere
47. Salire
48. Salutare
49. Scendere
50. Scrivere
51. Sedersi
52. Spegner
53. Stendere
54. Studiare
55. Svegliarsi
56. Tagliare
57. Telefonare
58. Truccarsi
59. Uscire
60. Venire
61. Vestirsi



# BIBLIOGRAFIA

Testi, giochi e siti  
di riferimento

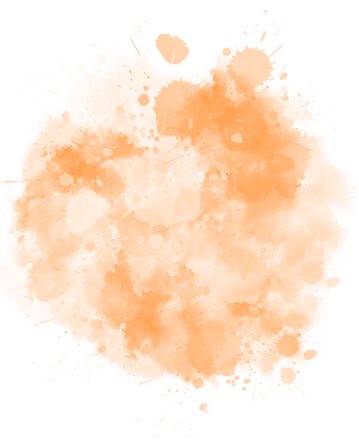

## Testi

Anelli A., *Tante idee per (far) apprendere l'italiano*. Livello principianti/pre-intermedio, Bonacci editore, Roma 2007

Balini S., Consonno S., *Ricette per parlare. Attività e giochi per la produzione orale*, Alma Edizioni, Firenze ed. 2006 e ed. 2017

Ferencich R., Torresan P., *Giochi senza frontiere. Attività ludiche per l'insegnamento dell'italiano*, Alma Edizioni, Firenze 2006

Ignone A., Pichiassi M., *Se ascoltando. Attività linguistiche per lo sviluppo delle abilità in italiano L2*. Livelli A1-A2, Guerra Edizioni, Perugia 2009

Marsland B., *Lessons from nothing. Activities for language teaching with limited time and resources*, Cambridge University Press, Cambridge 2007 (1998)

Penny U., Wright A., *Five-minutes activities. A resource book of short activities*, Cambridge University Press, Cambridge 2013 (1992)

Seymour D., Popova M., *700 Classroom activities. Instant lessons for busy teachers*, Mac Millan, London 2003

## Giochi

*Domande a catena*, ELI Edizioni, Recanati 2010

*Il grande gioco dei verbi*, ELI Edizioni, Recanati 1999

## Siti

*Loescher*

<http://italianoperstranieri.loescher.it/>

Portale di risorse per chi insegna italiano LS o L2, in grado di offrire numerose attività didattiche suddivise per livello, complete e ben confezionate per sviluppare la comprensione scritta e orale e potenziare le quattro abilità.

*Stranità*

<http://www.stranita.it/>

Pur essendo provvisoriamente fermo, il sito "Stranità", realizzato da docenti di italiano L2 e LS, propone molti materiali utili. Ha la particolarità di accogliere le proposte di tutti gli insegnanti interessati a partecipare al progetto e per questo è arricchito di interessanti segnalazioni e strumenti condivisi.









Fondazione ISMU è un ente scientifico indipendente che promuove studi, ricerche, formazione e progetti sulla società multi-etnica e multiculturale, con particolare riguardo al fenomeno delle migrazioni internazionali. ISMU collabora con istituzioni, amministrazioni, terzo settore, istituti scolastici, aziende, agenzie internazionali e centri di ricerca scientifica italiani e stranieri.

La guida è stata realizzata nell'ambito del progetto  
Conoscere, apprendere e comunicare per vivere l'integrazione  
Piano regionale per la formazione linguistica  
dei cittadini dei Paesi terzi - Prog. 54

Via Copernico 1 - 20125 Milano (Italia)  
tel. +39 02 6787791 - [ismu@ismu.org](mailto:ismu@ismu.org)  
[www.ismu.org](http://www.ismu.org)

ISBN 9788864471631